



<b>NEDERLANDS</b>	<b>5</b>
<b>ENGLISH</b>	<b>8</b>
<b>DEUTSCH</b>	<b>11</b>
<b>FRANÇAIS</b>	<b>14</b>
<b>ESPAÑOL</b>	<b>17</b>
<b>ITALIANO</b>	<b>20</b>
<b>DANSK</b>	<b>23</b>
<b>SVENSKA</b>	<b>26</b>
<b>NORSK</b>	<b>29</b>
<b>SUOMEKSI</b>	<b>32</b>
<b>POLSKI</b>	<b>35</b>

### **Eigenaarshandleiding**

Proportioneel paneel  
voor boeg- en hekschroef

### **Handbuch für den Eigentümer**

Proportionale Bedientafel  
für Bug- und Heckstrahlruders

### **Mode d'emploi destiné au propriétaire**

Tableau proportionnel  
d'hélice d'étrave et de poupe

### **Manual del propietario**

Panel de mando proporcional  
para la hélice de proa y de popa

### **Manuale per l'utente**

Pannello di comando proporzionale  
di eliche di prua e poppa

### **Brugervejledning**

Proportionel panel  
bov- og hækskrue

### **Bruksanvisning**

Proportionell panel  
för bog- och akterpropeller

### **Brukerveiledning**

Proporsjonalt panel  
baug- og hekkpropell

### **Käyttäjän opas**

Proportionaalinen paneeli  
für keula- ja peräpotkurin

### **Instrukcja obsługi**

Panel proporcjonalny do pędnika  
dziobowego i pędnika rufowego

# **Owner's manual**

## **Proportional panel for bow and stern thruster**

### **DBPPJA**



## Inhoud

<b>1</b>	<b>Gebruik bedieningspanelen</b> .....	<b>5</b>
1.1	Algemeen .....	5
1.2	Inschakelen van een paneel .....	5
1.3	Uitschakelen paneel .....	5
1.4	Controleren stuwkrachtrichting .....	5
1.5	Fabrieksinstellingen herstellen .....	5
1.6	Configuratie stuwkrachtrichting .....	6
1.7	Configuratie van meerdere bedieningspanelen .....	7
<b>2</b>	<b>Hoofdafmetingen</b> .....	<b>38</b>
<b>3</b>	<b>Aansluitschema's BOWA</b> .....	<b>39</b>
<b>4</b>	<b>Aansluitschema's BOWB</b> .....	<b>47</b>

## Sommaire

<b>1</b>	<b>Utilisation des tableaux de commande</b> .....	<b>14</b>
1.1	Généralités .....	14
1.2	Basculement depuis l'un des panneaux .....	14
1.3	Extinction d'un panneau .....	14
1.4	Contrôle de la direction de poussée .....	14
1.5	Réinstallation des paramètres d'usine .....	14
1.6	Configuration de la direction de poussée .....	15
1.7	Configuration de plusieurs tableaux de commande .....	16
<b>2</b>	<b>Dimensions principales</b> .....	<b>38</b>
<b>3</b>	<b>Diagrammes de câblage BOWA</b> ..	<b>39</b>
<b>4</b>	<b>Diagrammes de câblage BOWB</b> ..	<b>47</b>

## Content

<b>1</b>	<b>Operation control panels</b> .....	<b>8</b>
1.1	General .....	8
1.2	Switching on a panel .....	8
1.3	Switching OFF a panel .....	8
1.4	Check thrust direction .....	8
1.5	Restore factory settings .....	8
1.6	Configuring thrust direction .....	9
1.7	Configuration of multiple control panels .....	10
<b>2</b>	<b>Principal dimensions</b> .....	<b>38</b>
<b>3</b>	<b>Wiring diagrams BOWA</b> .....	<b>39</b>
<b>4</b>	<b>Wiring diagrams BOWB</b> .....	<b>47</b>

## Índice

<b>1</b>	<b>Uso de los paneles de mando</b> .....	<b>17</b>
1.1	General .....	17
1.2	Encendiendo un panel .....	17
1.3	Apagando un panel .....	17
1.4	Comprobar la dirección de la fuerza de propulsión .....	17
1.5	Restablecer los ajustes de fábrica ..	17
1.6	Configuración de la dirección de la fuerza de propulsión .....	18
1.7	Configuración de varios paneles de mando .....	19
<b>2</b>	<b>Dimensiones principales</b> .....	<b>38</b>
<b>3</b>	<b>Diagramas de cableado BOWA</b> ..	<b>39</b>
<b>4</b>	<b>Diagramas de cableado BOWB</b> ..	<b>47</b>

## Inhalt

<b>1</b>	<b>Verwendung von Bedientafeln</b> ..	<b>11</b>
1.1	Allgemeines .....	11
1.2	Bedientafel einschalten .....	11
1.3	AUSSchalten einer Bedientafel .....	11
1.4	Kontrollieren der Steuerkrachtrichtung .....	11
1.5	Werkseinstellungen wiederherstellen .....	11
1.6	Konfigurieren der Steuerkrachtrichtung .....	12
1.7	Konfigurieren mehrerer Bedientafeln .....	13
<b>2</b>	<b>Hauptabmessungen</b> .....	<b>38</b>
<b>3</b>	<b>Schaltplan BOWA</b> .....	<b>39</b>
<b>4</b>	<b>Schaltplan BOWB</b> .....	<b>47</b>

## Indice

<b>1</b>	<b>Uso dei pannelli di comando</b> .....	<b>20</b>
1.1	Generalità .....	20
1.2	Accendere un pannello .....	20
1.3	Spegnimento di un pannello .....	20
1.4	Controllo della direzione di propulsione .....	20
1.5	Ripristino delle impostazioni di fabbrica .....	20
1.6	Configurazione della direzione di propulsione .....	21
1.7	Configurazione di più pannelli di comando .....	22
<b>2</b>	<b>Dimensioni principali</b> .....	<b>38</b>
<b>3</b>	<b>Schemi Elettrici BOWA</b> .....	<b>39</b>
<b>4</b>	<b>Schemi Elettrici BOWB</b> .....	<b>47</b>

## Indhold

<b>1</b>	<b>Brug af betjeningspaneler</b> .....	<b>23</b>
1.1	Generelt .....	23
1.2	Sådan tændes et panel.....	23
1.3	Sådan slukkes et panel.....	23
1.4	Kontrol af drivkraftens retning....	23
1.5	Genoprettelse af fabriksindstillingerne .....	23
1.6	Konfiguration af drivkraftens retning.....	24
1.7	Konfiguration af flere betjeningspaneler .....	25
<b>2</b>	<b>Mål</b> .....	<b>38</b>
<b>3</b>	<b>Strømskemaer BOWA</b> .....	<b>39</b>
<b>4</b>	<b>Strømskemaer BOWB</b> .....	<b>47</b>

## Sisältö

<b>1</b>	<b>Ohjauspaneelin käyttö</b> .....	<b>32</b>
1.1	Yleistä .....	32
1.2	Käynnistäminen paneelissa.....	32
1.3	Paneelin sammuttaminen .....	32
1.4	Työntövoiman tarkistus .....	32
1.5	Tehdasasetusten palauttaminen ..	32
1.6	Työntövoiman suunnan konfigurointi .....	33
1.7	Useampien ohjauspaneelin konfigurointi .....	34
<b>2</b>	<b>Päämitat</b> .....	<b>38</b>
<b>3</b>	<b>Kytkenäkaaviot BOWA</b> .....	<b>39</b>
<b>4</b>	<b>Kytkenäkaaviot BOWB</b> .....	<b>47</b>

## Innehåll

<b>1</b>	<b>Användning av kontrollpaneler</b> ..	<b>26</b>
1.1	Allmänt .....	26
1.2	Slå på en panel .....	26
1.3	Stänga av en panel .....	26
1.4	Kontrollera drivriktningen .....	26
1.5	Återställa till fabriksinställningar ..	26
1.6	Ställa in drivriktning .....	27
1.7	Konfigurering av flera kontrollpaneler.....	28
<b>2</b>	<b>Huvudmått</b> .....	<b>38</b>
<b>3</b>	<b>Kopplingsscheman BOWA</b> .....	<b>39</b>
<b>4</b>	<b>Kopplingsscheman BOWB</b> .....	<b>47</b>

## Spis treści

<b>1</b>	<b>Obsługa panelu operatora</b> .....	<b>35</b>
1.1	Informacje ogólne .....	35
1.2	Włączenie pulpitu .....	35
1.3	Wyłączenie (OFF) pulpitu.....	35
1.4	Sprawdzenie kierunku ciągu.....	35
1.5	Przywrócenie ustawień fabrycznych .....	35
1.6	Konfiguracja kierunku ciągu.....	36
1.7	Konfiguracja kłku paneli operatora	37
<b>2</b>	<b>Główne wymiary</b> .....	<b>38</b>
<b>3</b>	<b>Schemat okablowania BOWA</b> ....	<b>39</b>
<b>4</b>	<b>Schemat okablowania BOWB</b> ....	<b>47</b>

## Innhold

<b>1</b>	<b>Bruk av kontrollpaneler</b> .....	<b>29</b>
1.1	Generelt .....	29
1.2	Slå på et panel.....	29
1.3	Slå AV et panel.....	29
1.4	Kontrollere skyvekraftretningen ..	29
1.5	Gjenopprette fabrikkinnstillinger ..	29
1.6	Konfigurasjon skyvekraftretning ..	30
1.7	Konfigurasjon av flere kontrollpaneler.....	31
<b>2</b>	<b>Viktigste mål</b> .....	<b>38</b>
<b>3</b>	<b>Koblingsskjemaer BOWA</b> .....	<b>39</b>
<b>4</b>	<b>Koblingsskjemaer BOWB</b> .....	<b>47</b>

# 1 Gebruik bedieningspanelen

## 1.1 Algemeen

Het bedieningspaneel (DBPPJA) is bedoelt om te worden gebruikt in combinatie met een BOWPRO boeg- én hekschroef. U kunt het aantal bedieningspanelen uitbreiden tot maximaal vier.

## 1.2 Inschakelen van een paneel

Schakel de accu-hoofdschakelaar in. Het systeem is nu 'stand-by'.

- Druk op de 'AAN/UIT' knop.

LED (1) knippert blauw en u hoort een repeterend signaal, di-di-di (. . .). Binnen 6 seconden moet de 'AAN/UIT' knop voor de tweede keer worden ingedrukt. De LED (1) zal nu aan blijven; de zoemer bevestigd met een signaal, dahdidah (- . -), dat het paneel gereed is voor gebruik.

Indien meerdere panelen zijn aangesloten zal de LED (1) op de niet ingeschakelde panelen knipperen (elke seconde twee korte blauwe flitsen, hartslag).

Om de bediening naar een ander bedieningspaneel over te nemen, voer bovenstaande handelingen uit, op het paneel dat wordt overgenomen.

## 1.4 Controleren stuwkrachtrichting

Bij gebruik van het bedieningspaneel moet de bewegingsrichting van de boot overeenkomen met de bewegingsrichting van de joystick. U moet dit controleren! Doe dit voorzichtig en op een veilige locatie.

- Indien de beweging van de boot tegengesteld is aan de richting waarin de joystick wordt bewogen moet dit worden aangepast zoals in 1.6 is aangegeven.

## 1.5 Fabrieksinstellingen herstellen

Schakel alle bedieningspanelen uit (zie 1.3) en voer, voor het herstellen van de fabrieksinstellingen, op één van de bedieningspanelen de volgende handelingen uit:

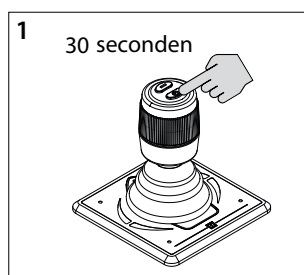

1. Druk de 'AAN/UIT' knop in en houdt deze 30 seconden ingedrukt.

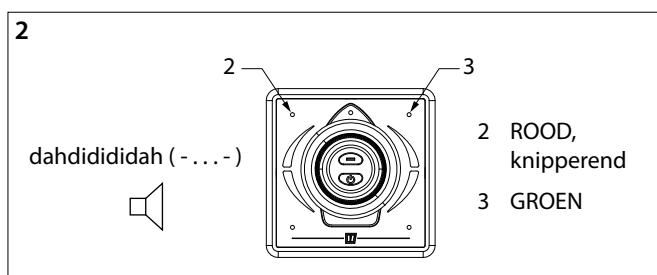

2. Na 30 seconden knippert LED (2) rood en is LED (3) groen. U hoort het signaal, dah-di-di-di-dah (- . . . -). Laat nu de 'AAN/UIT' knop los.

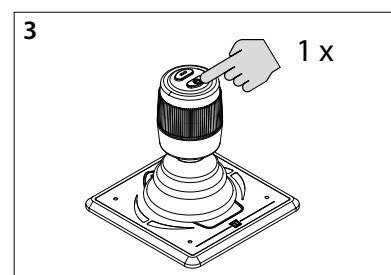

3. Druk één keer op de 'AAN/UIT' knop. Alle LEDs zijn uit en u hoort het signaal, dah (-). De fabrieksinstellingen van alle bedieningspanelen zijn hersteld.

**⚠ BELANGRIJK**

**Voer voordat u het systeem in gebruik neemt de volgende handelingen uit:**

- Controleer de stuwkrachtrichting (zie 1.4)
- Alleen bij meerdere stuurstanden: configureer per stuurstand een bedieningspaneel (zie 1.7)

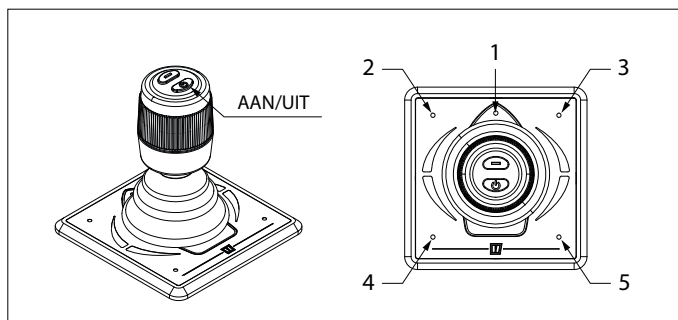

## 1.3 Uitschakelen paneel

Houdt de 'AAN/UIT' knop ingedrukt totdat alle LEDs uit zijn en u het signaal, di-di-di-dah-dah (. . . -) hoort. Het bedieningspaneel is uitgeschakeld.

- Schakel de accu-hoofdschakelaar uit, indien u van boord gaat.

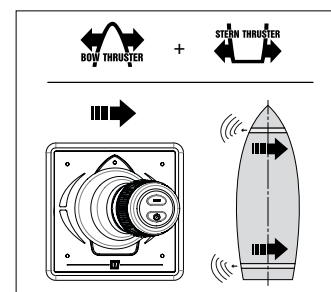
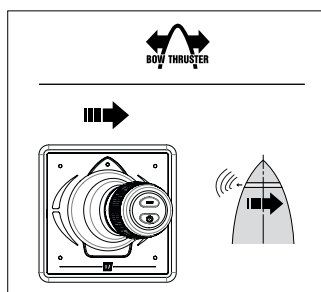

## 1.6 Configuratie stuwkrachtrichting

Voer op één paneel, in de aangegeven volgorde, de onderstaande handelingen uit :

N.B. Het paneel moet in de UIT-stand staan (als het paneel NIET in de UIT-stand staat druk dan eerst 1 keer op de 'AAN/UIT' knop om het paneel in de UIT-stand te zetten. (zie1.3)

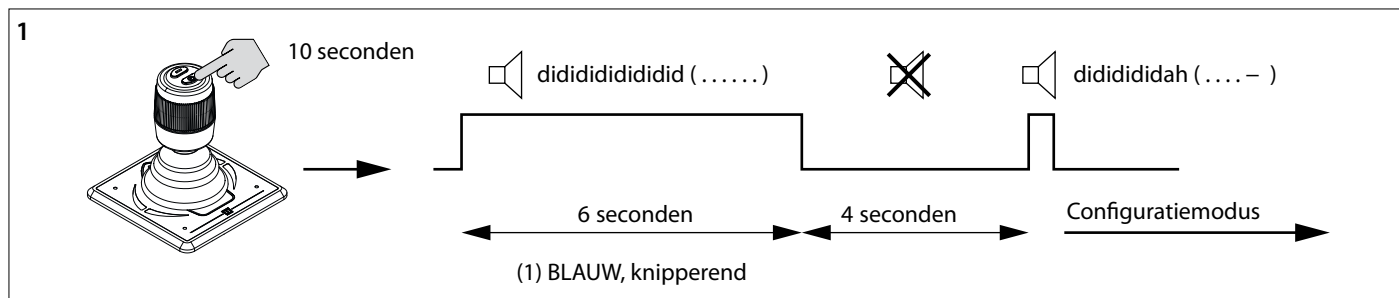
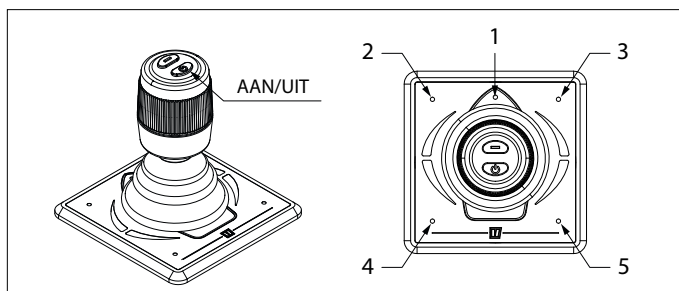
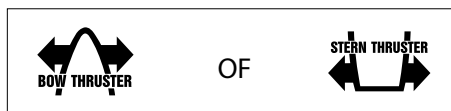

1. Zet het paneel in configuratiemodus.

- Druk de 'AAN/UIT' knop in en houdt deze 10 seconden ingedrukt.

Gedurende de eerste 6 seconden knippert LED (1) blauw en geeft de zoemer voortdurend een signaal didididididid..... (.....), blijf de 'AAN/UIT' knop ingedrukt houden. Na 10 seconden geeft de zoemer het signaal dididididah (...-).

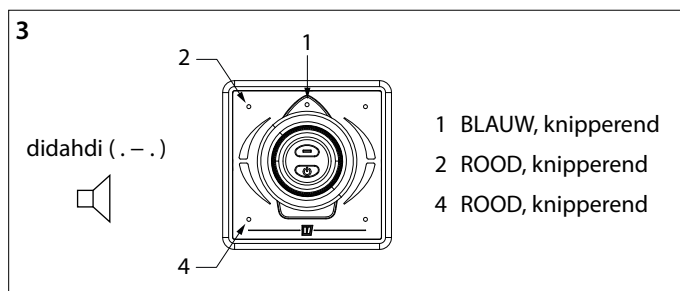
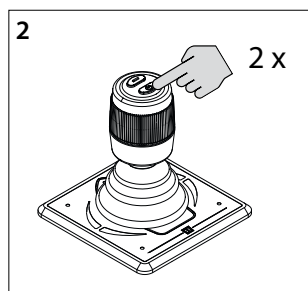

**BELANGRIJK**

Als er een andere combinatie van LEDs brandt, herstel dan eerst de fabrieksinstellingen (zie 1.5) en begin opnieuw met het controleren van de stuwkrachtrichting (zie 1.4).

2. Druk tweemaal de 'AAN/UIT' knop in.

3. LEDs (1) (blauw) (2) (rood) en (4) (rood) knipperen en u hoort het signaal, di-dah-di (.-.). Nu staat het paneel in configuratiemodus.

### 4. Configureren stuwkrachtrichting boegschroef:

Beweeg de joystick naar de linkerbovenhoek en terug, totdat LEDs (1) (blauw), (3) (rood) en (4) (groen) knipperen. Herhaal dit, indien nodig.

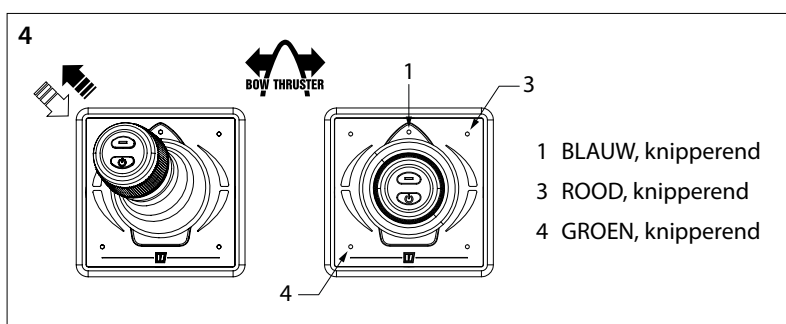

OF

### 5. Configureren stuwkrachtrichting hekschroef:

Beweeg de joystick naar de linkerbenedenhoek en terug, totdat LEDs (1) (blauw), (2) (rood) en (5) (groen) knipperen. Herhaal dit, indien nodig.

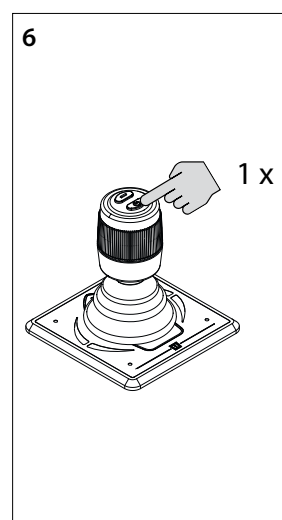
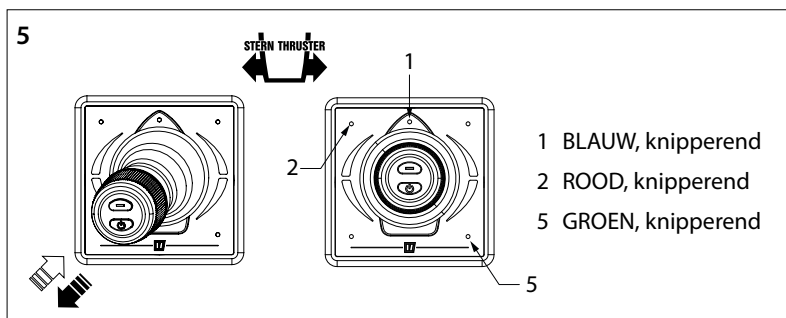

6. Druk één keer op de 'AAN/UIT' knop om de instelling te bevestigen.

### 1.7 Configuratie van meerdere bedieningspanelen

Voer op ELK paneel, in de aangegeven volgorde, de onderstaande handelingen uit :

N.B. Het paneel moet in de UIT-stand staan (als het paneel NIET in de UIT-stand staat druk dan eerst 1 keer op de 'AAN/UIT' knop om het paneel in de UIT-stand te zetten. (zie 1.3)

#### Instellen meerdere bedieningspanelen

U kunt vier bedieningspanelen configureren (Groepscode A, B, C of D). Gebruik één groepscode per bedieningspaneel.

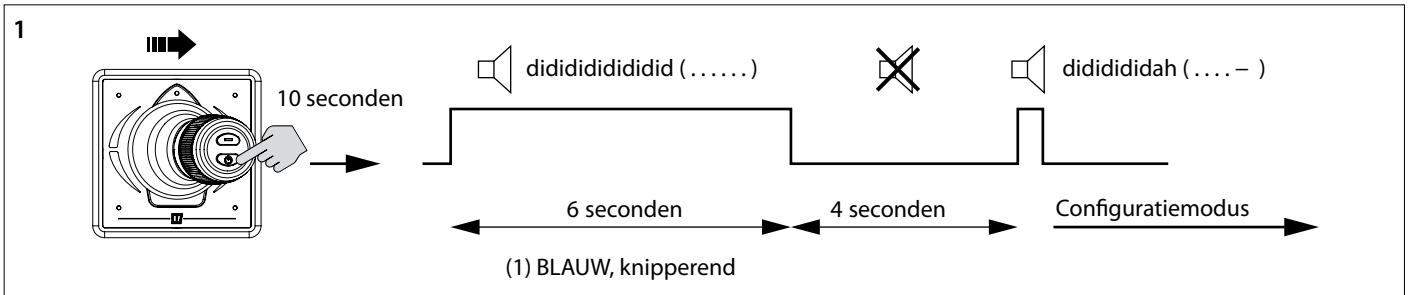
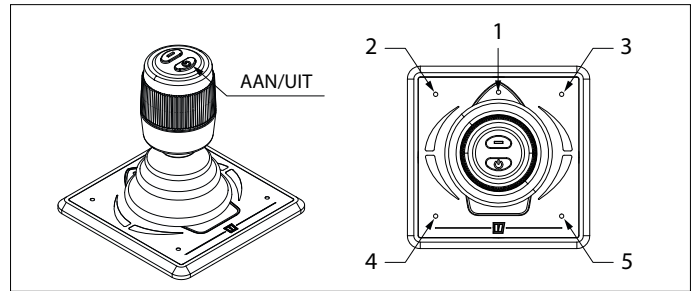
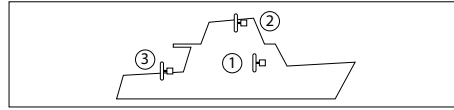

1. Zet het paneel in configuratiemodus.

- Duw de joystick naar rechts, druk de 'AAN/UIT' knop in en houdt deze 10 seconden ingedrukt.

Gedurende de eerste 6 seconden knippert LED (1) blauw en geeft de zoemer voortdurend een signaal dididididid..... (.....), blijf de 'AAN/UIT' knop ingedrukt houden. Na 10 seconden geeft de zoemer het signaal didididah (....-).

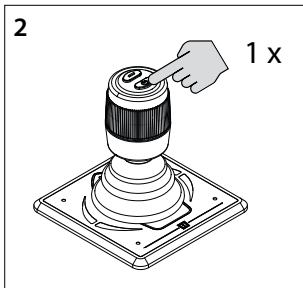

2. Druk één keer op de 'AAN/UIT' knop.

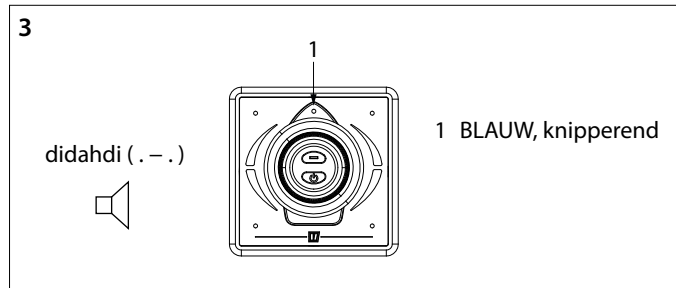

3. LED (1) knippert blauw en u hoort het signaal, di-dah-di (. - .) Nu staat het paneel in configuratiemodus.

#### BELANGRIJK

Als er een andere combinatie van LEDs brandt, herstel dan eerst de fabrieksinstellingen (zie 1.5) en begin opnieuw met het controleren van de stuurkrachtrichting (zie 1.4).

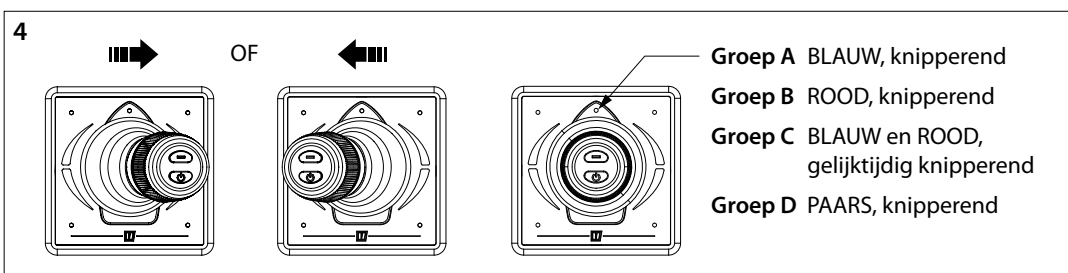

4. Beweeg de joystick naar links of rechts om de code van het bedieningspaneel in te stellen. De kleur van de LED geeft de groepscode van het bedieningspaneel aan.

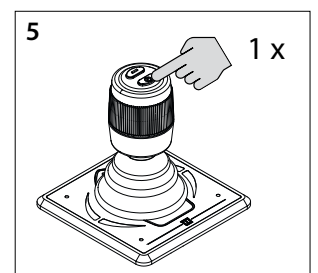

5. Druk één keer op de 'AAN/UIT' knop om de instelling te bevestigen.

## 1 Operation control panels

### 1.1 General

The control panel (DBPPJA) is intended to be used in combination with a BOWPRO bow and stern thruster. You can expand the number of control panels to a maximum of four.

 **IMPORTANT**

**Before using the system, perform the following:**

- Check the thrust direction (see 1.4)
- Only with multiple steering positions: configure a control panel for each steering position (see 1.7)

### 1.2 Switching on a panel

Switch on the main switch. The system is now in 'stand-by'.

- Press the "ON / OFF" button.

LED (1) (blue) will flash and you hear a repeating signal, di-di-di (...). The "ON / OFF" button must be pressed a second time within 6 seconds. The LED (1) will stay on and the buzzer will confirm that the panel is ready for use by giving the signal dahdidah (- . -).

If multiple panels are connected, LED (1) on the panels which have not been switched ON will flash (every second two short blue flashes, heartbeat)

To take over the control to another control panel, perform the above operations on the panel you want to activate.

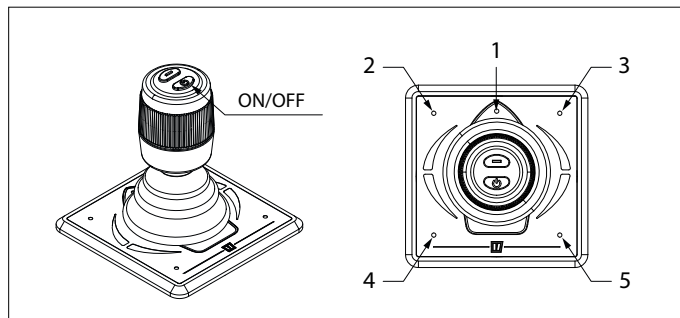

### 1.3 Switching OFF a panel

Keep pressing the "ON / OFF" button until all LEDs are off and you hear the signal, di-di-di-dah-dah (... - -). The control panel is switched off.

- Turn off the battery main switch when leaving the boat.

### 1.4 Check thrust direction

When using the control panel, the direction of movement of the boat must match the direction of movement of the joystick. You must check this! Do this carefully and in a safe location.

- If the movement of the boat is opposite to the direction the joystick is moved in, this must be modified as indicated in 1.6.

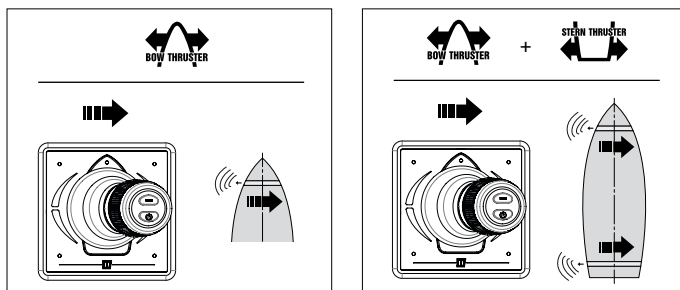

### 1.5 Restore factory settings

Switch off all control panels (see 1.3) and perform the following actions on one of the control panels to restore the factory settings:

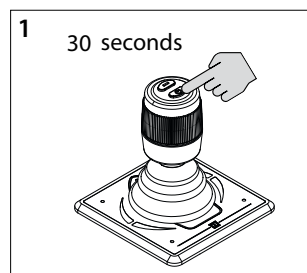

1. Press and hold the "ON / OFF" button for 30 seconds.

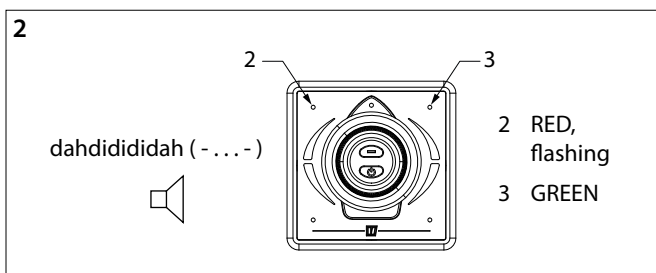

2. After 30 seconds LED (2) flashes red and LED (3) is green. You hear the signal, dah-di-di-di-dah (-... -). Now release the "ON / OFF" button.

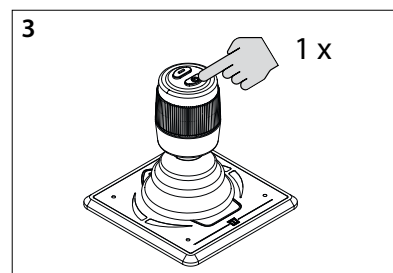

3. Press the "ON / OFF" button once. All LEDs are off and you hear the signal, dah (-). The factory settings of all control panels have been restored.



### 1.6 Configuring thrust direction

Carry out the following actions on one panel in the order indicated:

N.B. The panel must be in the OFF position (if the panel is NOT in the OFF position, first press the "ON / OFF" button once to switch the panel to the OFF position. (see 1.3)

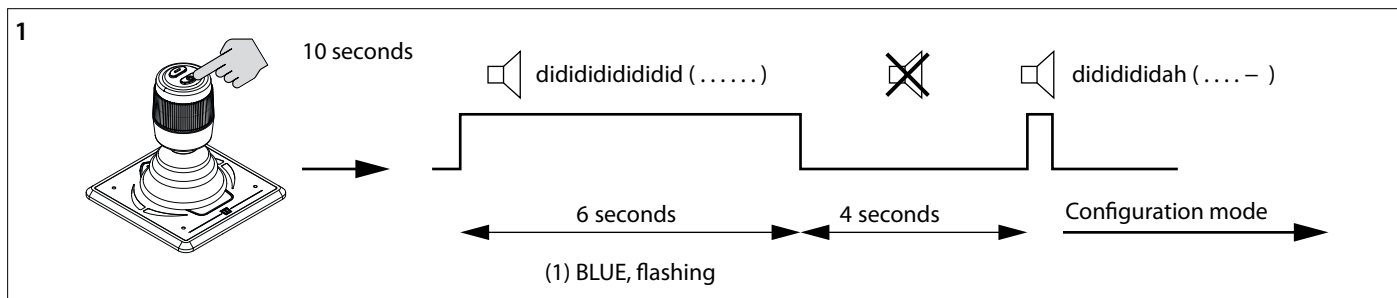
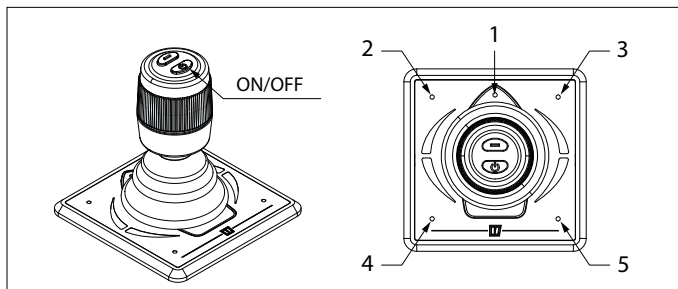
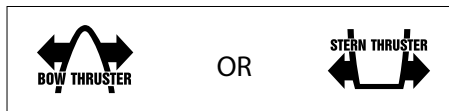

1 Place the panel in configuration mode

- Press and hold the "ON / OFF" button for 10 seconds.

During the first 6 seconds, LED (1) flashes blue and the buzzer will continuously signal a didididididid .... ( . . . ). Keep pressing the "ON / OFF" button. After 10 seconds the buzzer sounds the signal dididididah (...- -).

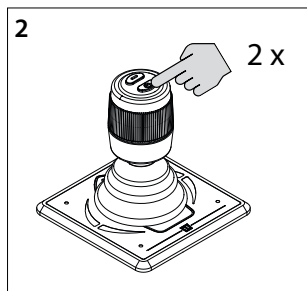

2. Press the On/Off button twice.

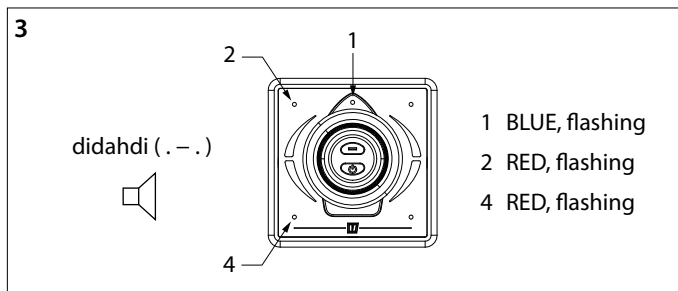

3. LEDs (1) (blue) (2) (red) and (4) (red) flash and you hear the signal, di-dah-di (. - .) Now the panel is in configuration mode.

**IMPORTANT**

If another combination of LEDs is lit, first restore the factory settings (see 1.5) and start checking the thrust direction again (see 1.4).

4. **Configuring thrust direction for a bow thruster:**  
Move the joystick to the upper left corner and back until LEDs (1) (blue), (3) (red) and (4) (green) flash.  
Repeat if necessary.

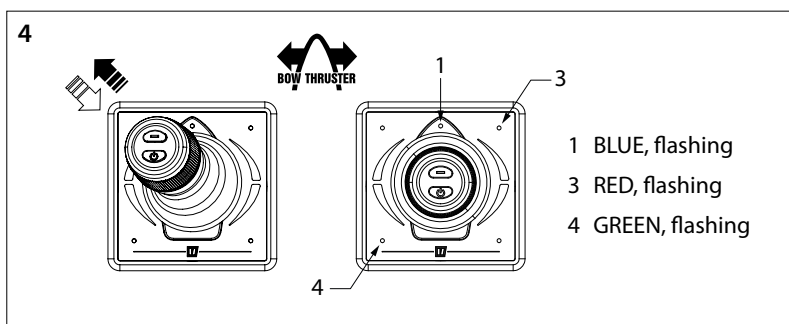

OR

5. **Configuring thrust direction for a stern thruster:**  
Move the joystick to the bottom left corner and back until LEDs (1) (blue), (2) (red) and (5) (green) flash.  
Repeat if necessary.

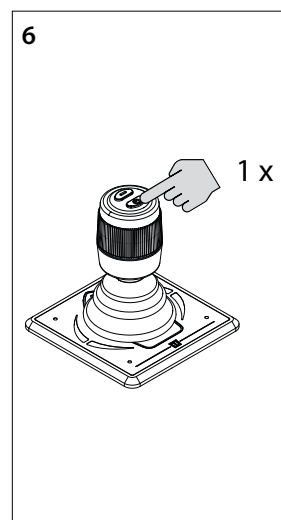
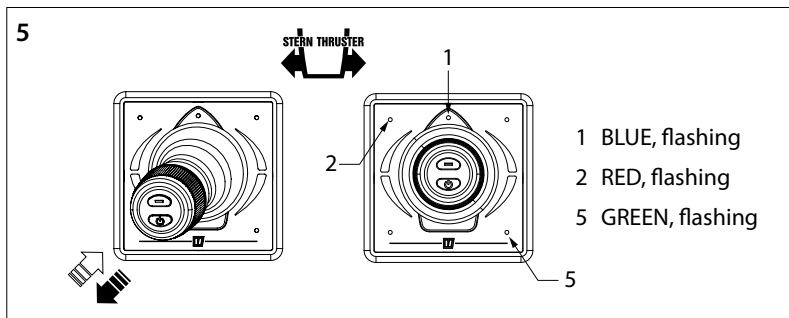

6. Press the "ON / OFF" button once to confirm the setting.

### 1.7 Configuration of multiple control panels

Carry out the following actions on EACH panel in the order indicated:

N.B. The panel must be in the OFF position (if the panel is NOT in the OFF position, first press the "ON / OFF" button once to switch the panel to the OFF position. (see 1.3)

#### Set up multiple control panels

You can configure four control panels (Group code A, B, C or D). Use one group code per control panel.

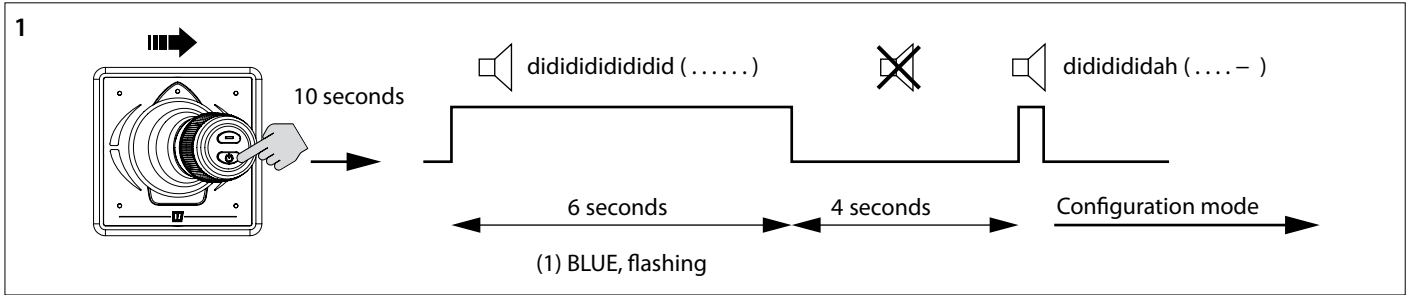
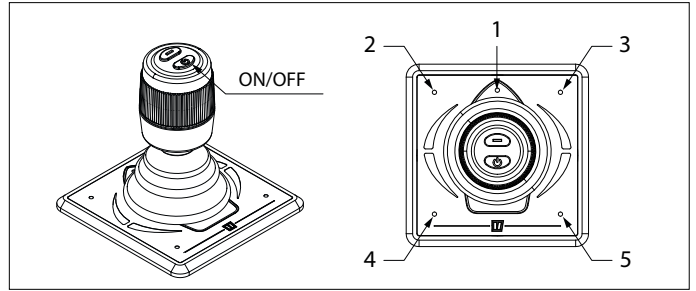
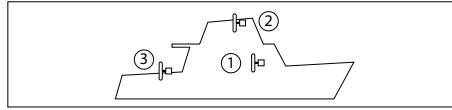

1. Place the panel in configuration mode

- Push the joystick to the right, press and hold the "ON / OFF" button for 10 seconds.

During the first 6 seconds, LED (1) flashes blue and the buzzer will continuously signal a dididididid .... ( . . . ). Keep pressing the "ON / OFF" button. After 10 seconds the buzzer sounds the signal dididididah ( . . . - ).

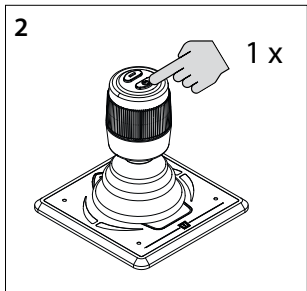

2. Press the On/Off button once.

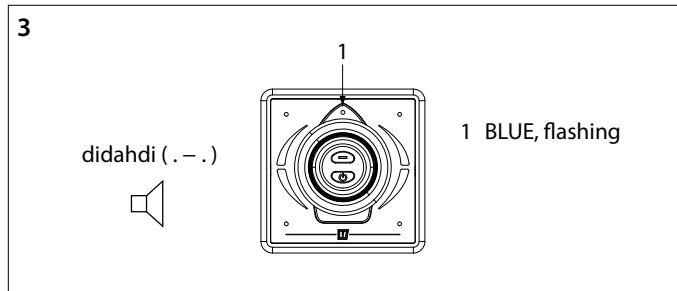

3. LED (1) flashes blue and you hear the signal, di-dah-di (. -. ) Now the panel is in configuration mode.

**IMPORTANT**

If another combination of LEDs is lit, first restore the factory settings (see 1.5) and start checking the thrust direction again (see 1.4).

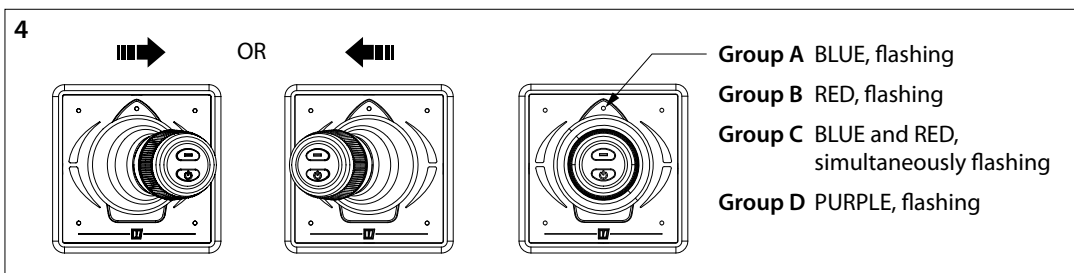

4. Move the joystick to the left or right to set the control panel group code. The color of the LED indicates the control panel group code.

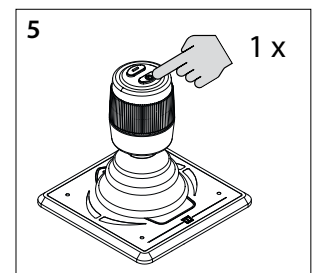

5. Press the On/Off button once to confirm the setting.

# 1 Verwendung von Bedientafeln

## 1.1 Allgemeines

Die Bedientafel (DBPPJA) ist für den Einsatz in Kombination mit einem BOWPRO Bug- und Heckstrahlruder vorgesehen. Sie können maximal vier Bedientafeln gleichzeitig betreiben.

## 1.2 Bedientafel einschalten

Schalten Sie den Hauptschalter ein. Das System ist nun betriebsbereit - "Stand-by".

- Drücken Sie den „EIN-/AUS“-Knopf.

LED (1) blinkt Blau und Sie hören ein wiederkehrendes Tonsignal, di-di-di (. . .). Der „EIN-/AUS“-Knopf muss innerhalb von 6 Sekunden ein zweites Mal gedrückt werden. Die LED (1) (blau) bleibt eingeschaltet und der Summer bestätigt, dass die Bedientafel mit dem Signal dadida (-.-) betriebsbereit ist.

Sind mehrere Bedientafeln angeschlossen, blinkt die LED (1) auf den nicht eingeschalteten Bedientafeln (jede Sekunde zwei kurze blaue Blitze, wie Herzschlag).

Um die Bedienung auf eine andere Bedientafel zu übernehmen, führen Sie die vorgenannten Schritte auf der Bedientafel aus, die übernommen wird.

## 1.4 Kontrollieren der Steuerkraftichtung

Bei der Benutzung der Bedientafel muss die Bewegungsrichtung des Bootes mit der Bewegungsrichtung des Joysticks übereinstimmen. Das müssen Sie kontrollieren! Erledigen Sie das vorsichtig und nur an einem sicheren Ort.

- Sollte sich das Boot in die entgegengesetzte Richtung wie der Joystick bewegen, muss dies wie in Ziffer 1.6 dargestellt geändert werden.

## 1.5 Werkseinstellungen wiederherstellen

Schalten Sie alle Bedientafeln aus (vgl. Ziffer 1.3) und führen Sie vor dem Wiederherstellen der Werkseinstellungen auf einer der Bedientafeln folgende Schritte durch:

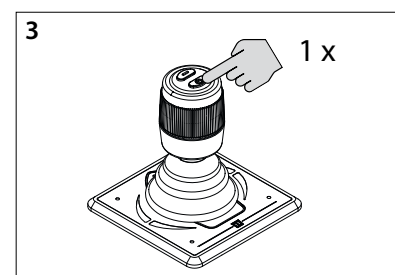
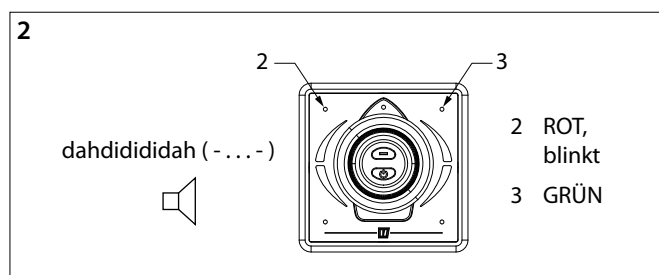
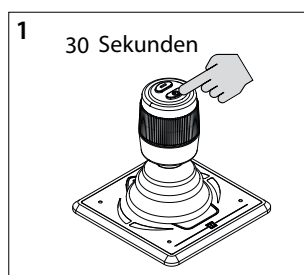

1. Drücken Sie die „EIN-/AUS“-Knopf und halten Sie diese 30 Sekunden gedrückt.
2. Nach 30 Sekunden blinkt LED (2) Rot und leuchtet LED (3) Grün. Sie hören das Tonsignal dah-di-di-di-dah (-...-). Lassen Sie nun den „EIN-/AUS“-Knopf los.
3. Drücken Sie einmal auf den „EIN-/AUS“-Knopf. Alle LEDs sind aus und Sie hören das Tonsignal dah (-). Die Werkseinstellungen auf allen Bedientafeln sind wiederhergestellt.



**WICHTIG**

Bevor Sie das System in Betrieb nehmen, müssen folgende Schritte durchgeführt werden:

- Kontrollieren Sie die Steuerkraftichtung (vgl. 1.4)
- Nur bei mehreren Steuerständen: Konfigurieren Sie für jeden Steuerstand eine Bedientafel (vgl. 1.7)

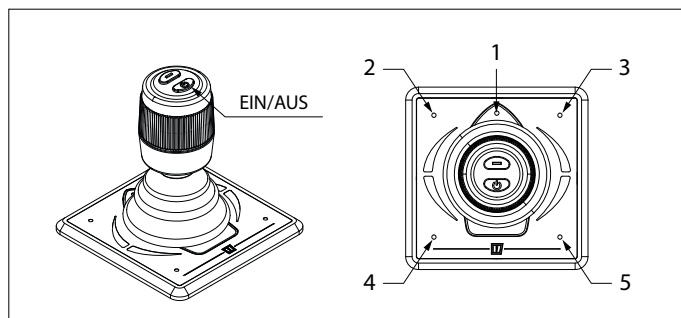

## 1.3 AUSschalten einer Bedientafel

Halten Sie den „EIN-/AUS“-Knopf gedrückt, bis alle LEDs aus sind und Sie das Tonsignal ..... hören. Die Bedientafel ist ausgeschaltet.

- Beim Verlassen des Schiffes den Hauptschalter ausschalten.

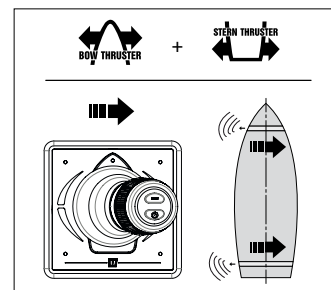
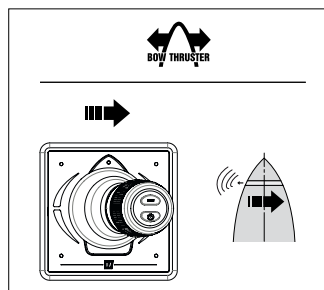

## 1.6 Konfigurieren der Steuerkrafttrichtung

Führen Sie auf ein Bedienelement in der angegebenen Reihenfolge folgende Aktionen durch:

Hinweis: Das Bedienelement muss sich in der Stellung AUS befinden (sollte das Bedienelement NICHT in der Stellung AUS sein, drücken Sie erst einmal auf die „EIN-/AUS“-Knopf, um das Bedienelement in die AUS-Stellung zu schalten. (vgl. 1.3)

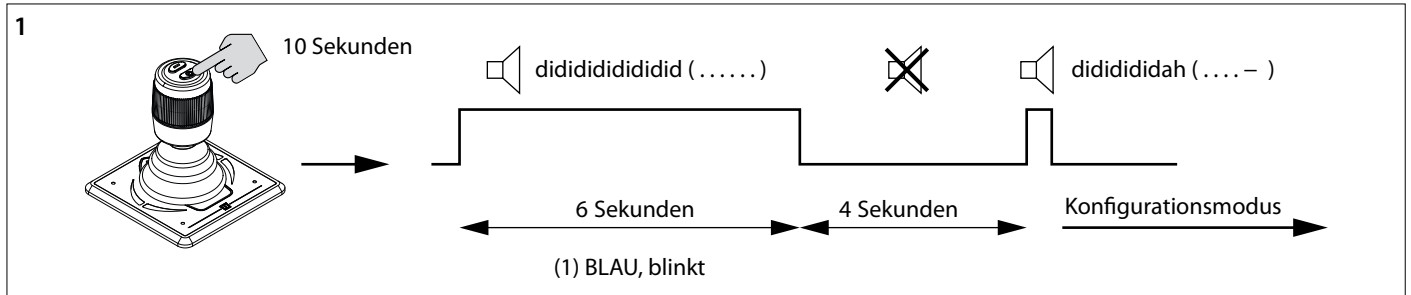
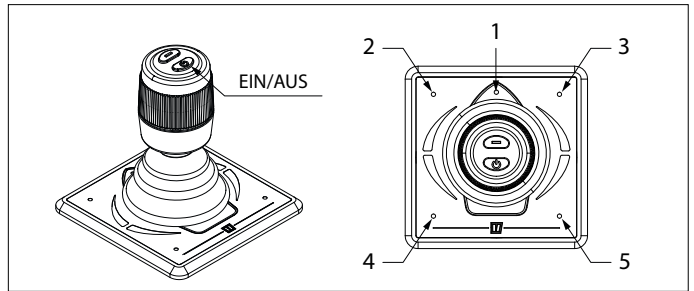

1. Schalten Sie das Bedienelement in den Konfigurationsmodus

- Drücken Sie die „EIN-/AUS“-Knopf und halten Sie diese 10 Sekunden gedrückt.

Während der ersten 6 Sekunden blinkt die LED (1) Blau und gibt der Summer andauernd das Tonsignal dididididid ab (... - -), halten Sie dabei die „EIN-/AUS“-Knopf weiter gedrückt. Nach 10 Sekunden gibt der Summer das Signal dididididah ab (... - -).

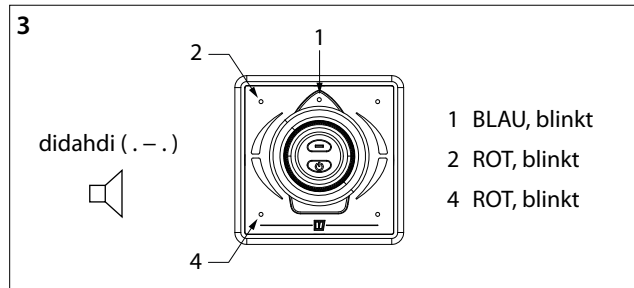
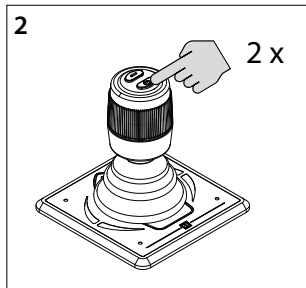

**WICHTIG**

Sollte eine andere LED-Kombination aufleuchten, stellen Sie zuerst die Werkseinstellungen wieder her (vgl. Ziffer 1.5) und beginnen Sie dann erneut mit der Kontrolle der Steuerkrafttrichtung (vgl. Ziffer 1.4)

1. Drücken Sie zweimal auf die „EIN-/AUS“-Knopf.

2. LEDs (1) (blau) (2) (rot) und (4) (rot) blinken und Sie hören das Tonsignal, di-dah-di (. - .) Nun befindet sich das Bedienelement im Konfigurationsmodus.

3. **Konfigurieren der Steuerkrafttrichtung Bugstrahlruder:**  
Bewegen Sie den Joystick in die linke obere Ecke und zurück, bis die LEDs (1) (Blau), (3) (Rot) und (4) (Grün) blinken. Wiederholen Sie dies, falls erforderlich.

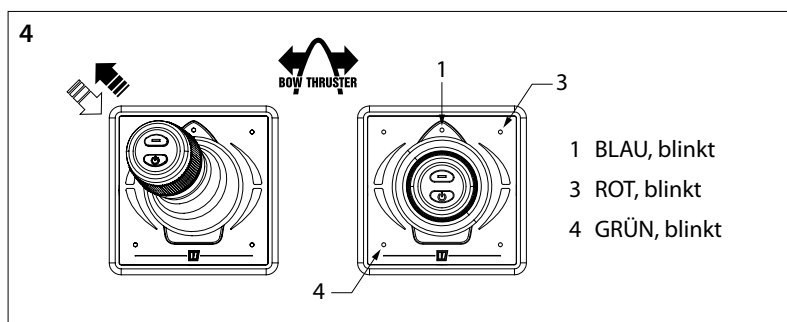

ODER

4. **Konfigurieren der Steuerkrafttrichtung Heckstrahlruder:**  
Bewegen Sie den Joystick in die linke untere Ecke und zurück, bis die LEDs (1) (Blau), (2) (Rot) und (5) (Grün) blinken. Wiederholen Sie dies, falls erforderlich.

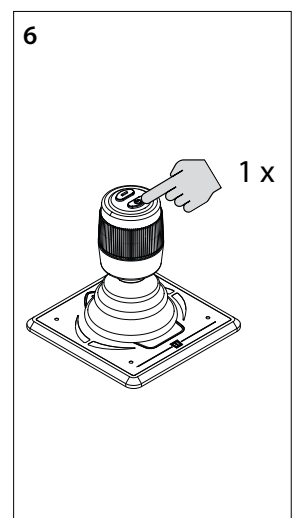
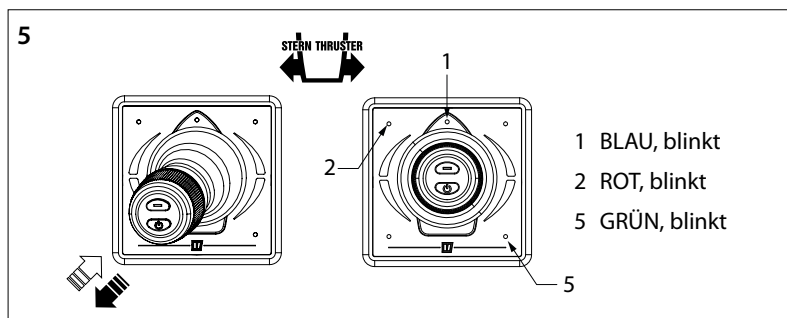

5. Drücken Sie einmal auf die „EIN-/AUS“-Knopf, um die Einstellung zu bestätigen

### 1.7 Konfigurieren mehrerer Bedientafeln

Führen Sie auf JEDER Bedientafel in der angegebenen Reihenfolge folgende Aktionen durch:

Hinweis: Das Bedienelement muss sich in der Stellung AUS befinden (sollte das Bedienelement NICHT in der Stellung AUS sein, drücken Sie erst einmal auf die Ein-/Aus-Taste, um das Bedienelement in die AUS-Stellung zu schalten. (vgl. 1.3)

#### Einstellen mehrerer Bedientafeln

Sie können vier Bedientafeln konfigurieren (Gruppencode A, B, C oder D). Verwenden Sie für jede Bedientafel einen anderen Gruppencode.

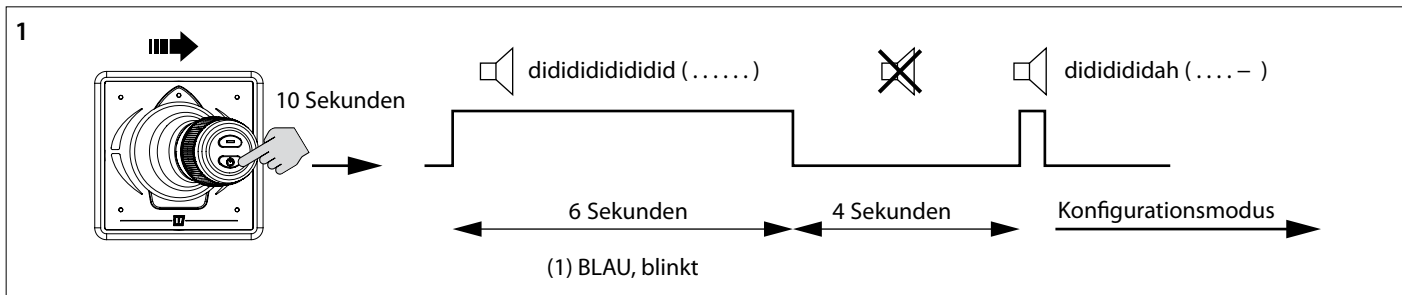
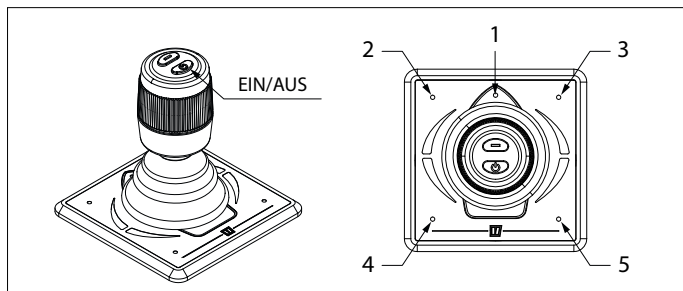
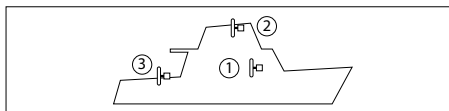

- Schalten Sie das Bedienelement in den Konfigurationsmodus
- Drücken Sie den Joystick nach rechts, Drücken Sie die „EIN-/AUS“-Knopf und halten Sie diese 10 Sekunden gedrückt.

Während der ersten 6 Sekunden blinkt die LED (1) Blau und gibt der Summer andauernd das Tonsignal dididididid ab (.....), halten Sie dabei die „EIN-/AUS“-Knopf weiter gedrückt. Nach 10 Sekunden gibt der Summer das Signal didididah ab (...-).

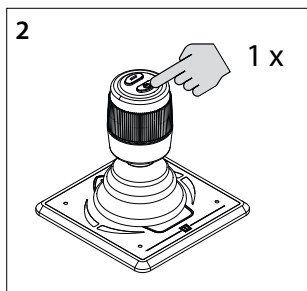

- Drücken Sie einmal auf die „EIN-/AUS“-Knopf.

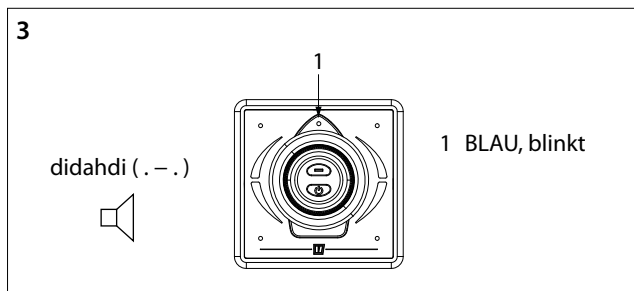

- LED (1) blinkt Blau und Sie hören das Tonsignal, di-dah-di (.-.). Nun befindet sich das Bedienelement im Konfigurationsmodus.

**WICHTIG**

Sollte eine andere LED-Kombination aufleuchten, stellen Sie zuerst die Werkseinstellungen wieder her (vgl. Ziffer 1.5) und beginnen Sie dann erneut mit der Kontrolle der Steuerkraftfrichtung (vgl. Ziffer 1.4)

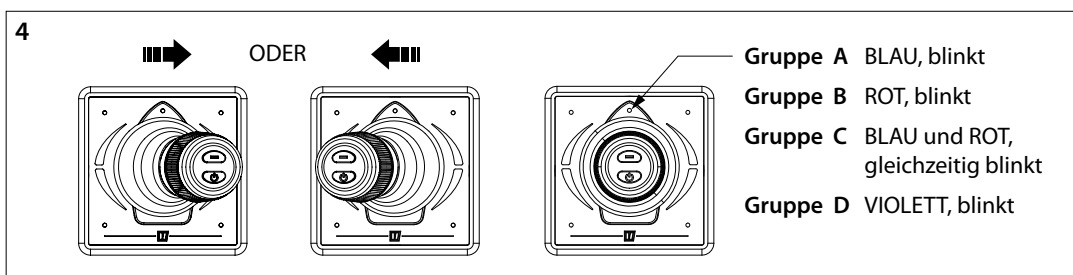

- Bewegen Sie den Joystick nach links oder rechts, um den Code der Bedientafel einzustellen. Die Farbe der LED gibt den Gruppencode der Bedientafel an.

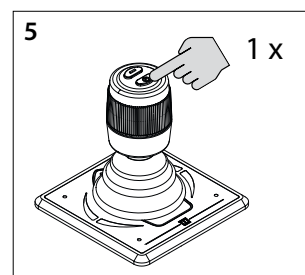

- Drücken Sie einmal auf die „EIN-/AUS“-Knopf, um die Einstellung zu bestätigen

## 1 Utilisation des tableaux de commande

### 1.1 Généralités

Le tableau de commande (DBPPJA) doit être utilisé avec une hélice d'étrave et un propulseur de poupe BOWPRO. Vous pouvez élargir le nombre de tableaux de commande à un maximum de quatre.

### 1.2 Basculement depuis l'un des panneaux

Enclenchez le commutateur principal. Le système est maintenant « en veille ».

- Appuyez sur le bouton MARCHÉ/ARRÊT.

Le témoin LED (1) clignote en bleu et un signal sonore répétitif se fait entendre, « di-di-di » (...). Le bouton MARCHÉ/ARRÊT doit être pressé une seconde fois dans les 6 secondes. La DEL (1) (bleu) reste allumée et l'alarme confirme que le panneau est prêt à l'emploi en donnant le signal « dahdidah » (-.-).

Si plusieurs tableaux sont branchés, le témoin LED (1) du tableau qui n'est pas activé se mettra à clignoter (toutes les secondes deux courts clignotements bleus, rythme cardiaque).

Pour basculer le contrôle sur un autre tableau de commande, effectuez les manipulations suivantes à partir du tableau de commande qui sera activé.

### 1.4 Contrôle de la direction de poussée

Lorsque vous activez le tableau de commande, la direction de poussée du bateau doit correspondre à la direction du mouvement de la manette de commande. À vous de contrôler que c'est bien le cas ! Procédez au contrôle du dispositif avec précaution et dans un endroit sûr.

- Si le bateau va à l'opposé de la direction dans laquelle la manette de commande est déplacée, vous devez remédier au problème en vous conformant aux explications de l'illustration 1.6.

### 1.5 Réinstallation des paramètres d'usine

Désactivez tous les tableaux de commande (voir 1.3) et procédez aux manipulations suivantes afin de réinstaller les paramètres d'usine:

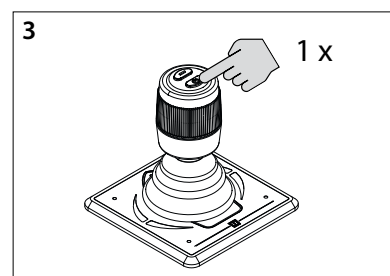
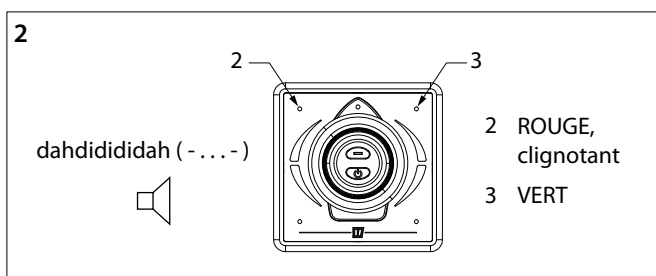
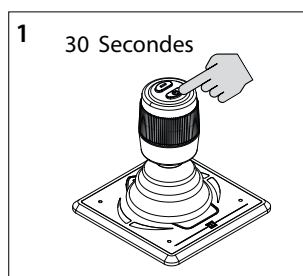

1. Appuyer 30 secondes sur le bouton MARCHÉ/ARRÊT.
2. Au bout de 30 secondes, le témoin LED (2) clignote en rouge et le témoin LED (3) en vert. Vous entendez le signal, « dah-di-di-dah » (-...-). Relâchez à présent le bouton Marche/Arrêt.
3. Appuyez une fois sur le bouton MARCHÉ/ARRÊT. Tous les témoins LED s'éteignent et vous entendez le signal, « dah » (-). Les paramètres d'usine de tous les tableaux de commande sont de nouveau installés.



#### IMPORTANT

Effectuez les manipulations suivantes avant d'utiliser le dispositif:

- Contrôler la direction de poussée (voir 1.4)
- Uniquement en cas de postes de pilotage multiples : configurer par poste de pilotage un tableau de commande voir 1.7)

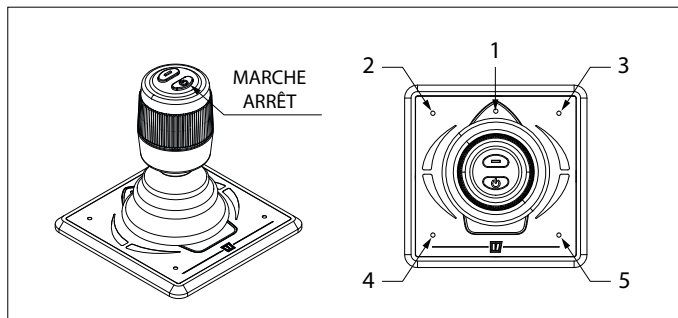

### 1.3 Extinction d'un panneau

Maintenez le bouton MARCHÉ/ARRÊT enfoncé jusqu'à ce que les témoins LED s'éteignent et que vous entendiez le signal sonore, « di-di-di-dah-dah » (...-). Le tableau de commande est désactivé.

- Arrêter l'interrupteur principal en quittant le navire.

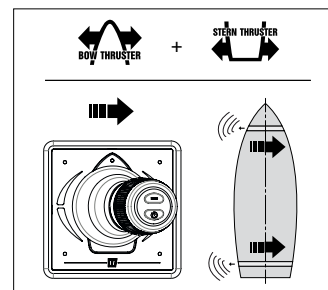
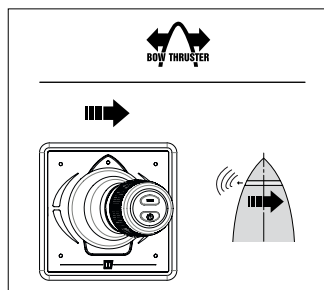



## 1.6 Configuration de la direction de poussée

Effectuer sur un tableaux les manipulations suivantes dans l'ordre indiqué:

Remarque : le tableau doit être à l'ARRÊT. Si ce n'est PAS le cas, appuyer 1 fois sur le bouton MARCHE/ARRÊT du tableau pour le mettre en mode ARRÊT. (voir 1.3)

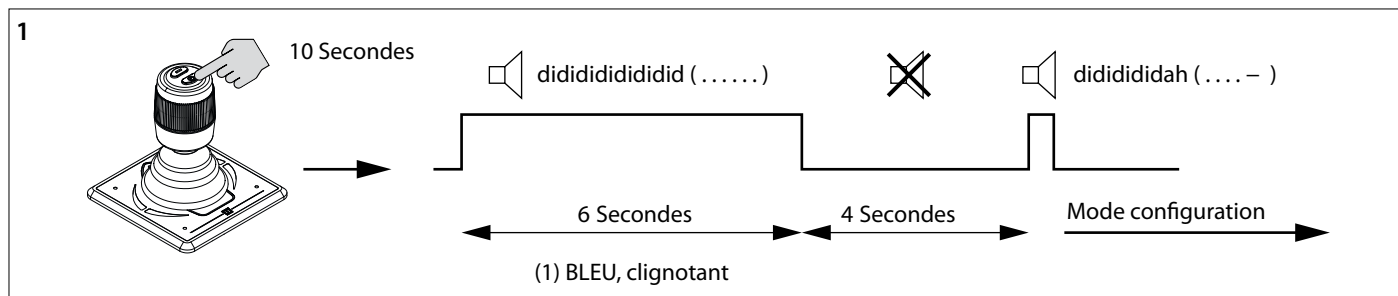
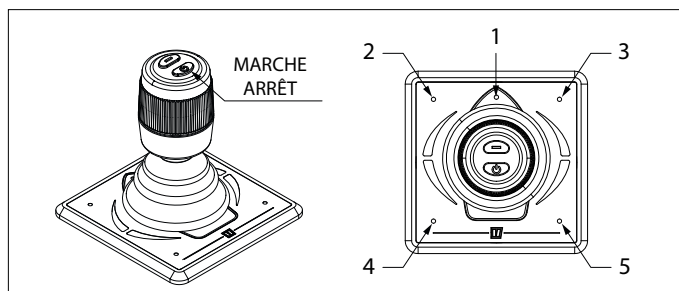
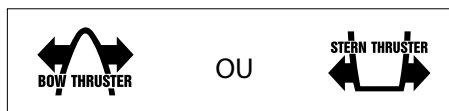

1. Régler le tableau en mode de configuration

- Appuyer 10 secondes sur le bouton MARCHE/ARRÊT.

Pendant les 6 premières secondes, le témoin LED (1) clignote en bleu et le signal sonore se fait entendre « didididididid (...) ». Maintenir la touche enfoncée. Au bout de 10 secondes, un nouveau signal sonore se fait entendre (« didididah (...-) »).

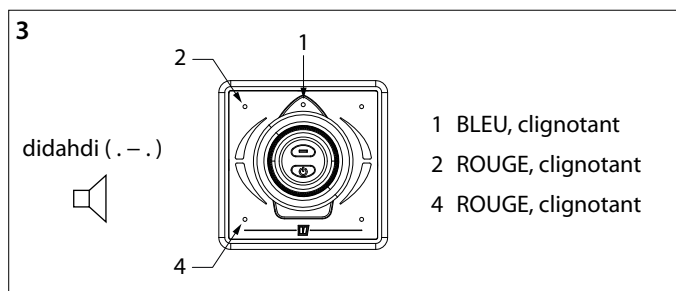
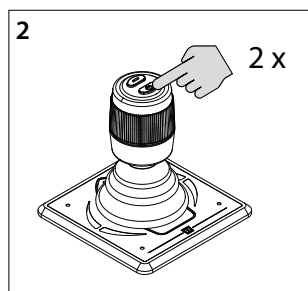

**IMPORTANT**

Si d'autres témoins LED s'allument, commencez par réinstaller les paramètres d'usine (voir 1.5) avant de contrôler une nouvelle fois la direction de poussée. (voir 1.4).

2. Appuyer deux fois sur le bouton MARCHE/ARRÊT.

3. LEDs (1) (bleu) (2) (rouge) et (4) (rouge) clignoter et vous entendez le signal, « di-dah-di » (...). Le tableau est à présent en mode de configuration.

### 4. Configuration de la direction de poussée de l'hélice d'étrave :

Déplacez la manette de commande vers le coin supérieur gauche et vers le bas jusqu'à ce que les témoins LED (1) clignotent en (bleu), en rouge (3) et en (vert) (4). Répétez l'opération si nécessaire.

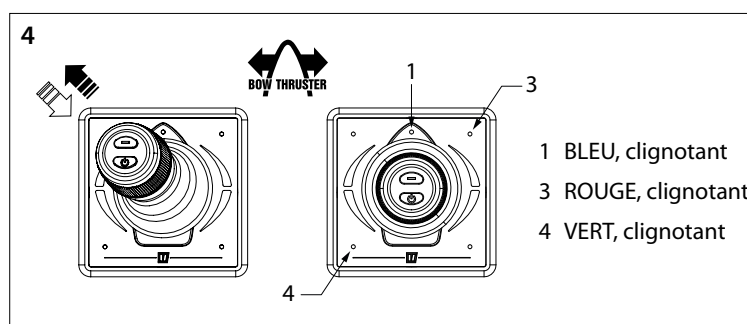

OU

### 5. Configuration de la direction de poussée de l'hélice de poupe :

Déplacez la manette de commande vers le coin gauche inférieur et vers le bas jusqu'à ce que les témoins LED (1) clignotent en (bleu), en rouge (2) et en (vert) (5). Répétez l'opération si nécessaire.

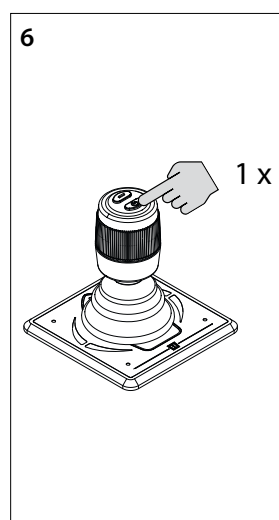
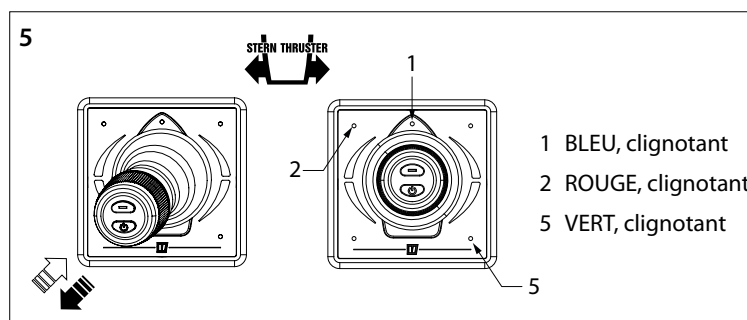

6. Appuyer une fois sur le bouton MARCHE/ARRÊT pour confirmer le paramétrage

## 1.7 Configuration de plusieurs tableaux de commande

Effectuer sur CHACUN des tableaux les manipulations suivantes dans l'ordre indiqué:

Remarque : le tableau doit être à l'ARRÊT. Si ce n'est PAS le cas, appuyer 1 fois sur le bouton MARCHE/ARRÊT du tableau pour le mettre en mode ARRÊT. (voir 1.3)

### Installation de plusieurs tableaux de commande

Vous pouvez configurer quatre tableaux de commande (code de groupe A, B, C ou D). Utiliser un code de groupe pour chacun des tableaux de commande.

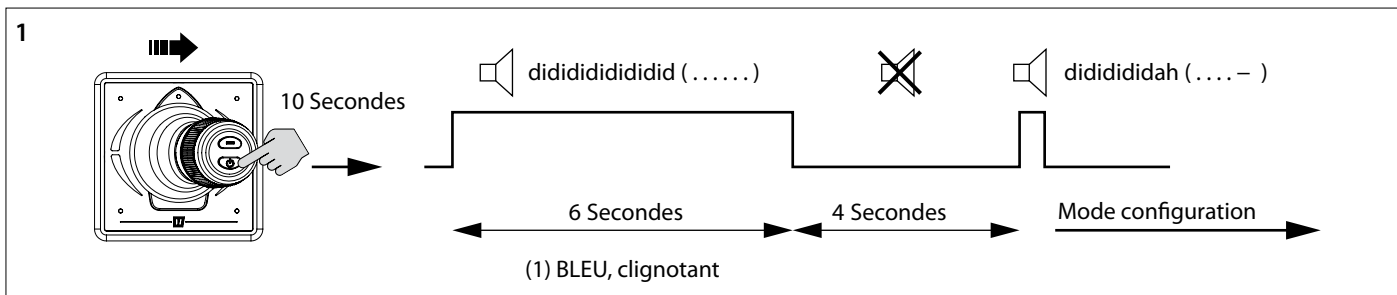
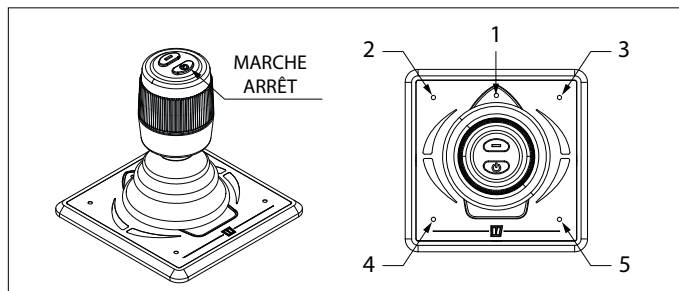
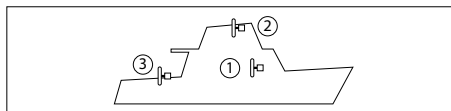

1. Régler le tableau en mode de configuration.

- Déplacez la manette de commande vers l'arrière, appuyer 10 secondes sur le bouton MARCHE/ARRÊT.

Pendant les 6 premières secondes, le témoin LED (1) clignote en bleu et le signal sonore se fait entendre « didididididid (...). » Maintenir la touche enfoncée. Au bout de 10 secondes, un nouveau signal sonore se fait entendre (« didididah (...- ) »).

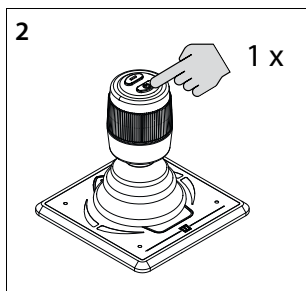

2. Appuyer une fois sur le bouton MARCHE/ARRÊT

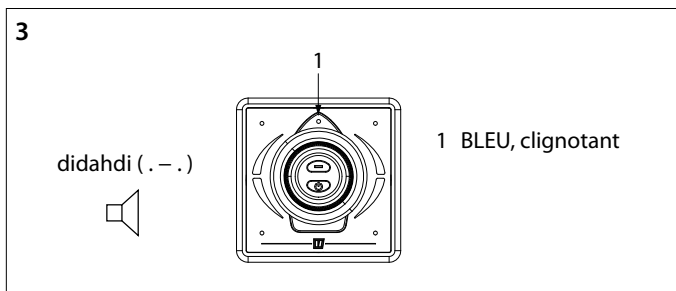

3. Le témoin LED (1) clignote en bleu et le signal sonore retentit, « di-dah-di » (. - .) Le tableau est à présent en mode de configuration.

**IMPORTANT**  
Si d'autres témoins LED s'allument, commencez par réinstaller les paramètres d'usine (voir 1.5) avant de contrôler une nouvelle fois la direction de poussée. (voir 1.4).

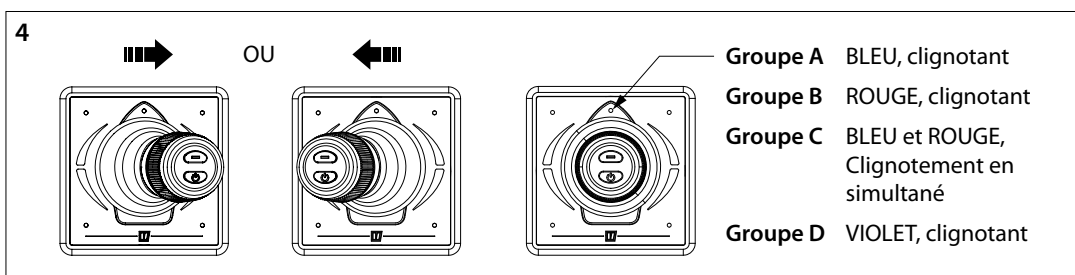

4. Déplacez la manette de commande vers la gauche ou la droite pour définir le code du tableau de commande. La couleur du témoin LED indique le code de groupe du tableau de commande.

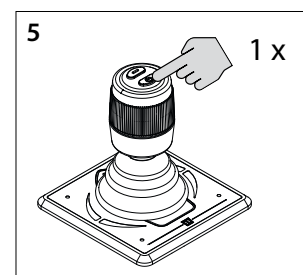

5. Appuyer une fois sur le bouton MARCHE/ARRÊT pour confirmer le paramétrage



# 1 Uso de los paneles de mando

## 1.1 General

El panel de mando (DBPPJA) está diseñado para ser utilizado en combinación con una hélice de proa y popa BOWPRO. Se puede ampliar el número de paneles de mando hasta un máximo de cuatro.

 **IMPORTANTE**

**Antes de utilizar el sistema por primera vez, realice las siguientes acciones:**

- Compruebe la dirección de la fuerza de propulsión (ver 1.4)
- Solo si hay varios puestos de mando: configure un panel de mando para cada puesto de mando (ver 1.7)

## 1.2 Encendiendo un panel

Conecte el interruptor principal. Ahora el sistema está "stand-by".

- Pulse el botón "ENCENDIDO/APAGADO"

La luz (1) parpadea en azul y se oye una señal repetitiva, di-di-di (. . .). El botón "ENCENDIDO/APAGADO" se debe presionar por segunda vez dentro de 6 segundos. El LED (1) (azul) permanecerá encendido y el zumbador confirma que el panel está listo para su uso, dando la señal dahdidah (- . -).

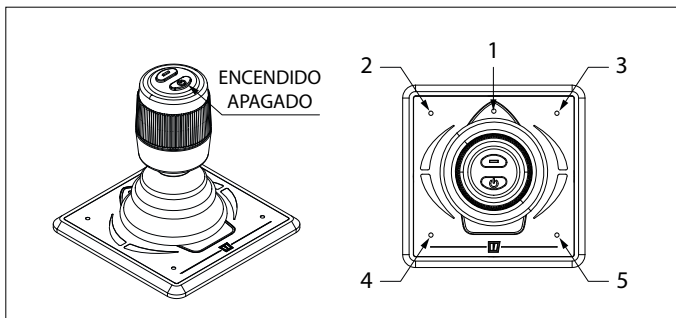

Si hay interconectados varios paneles, parpadeará la luz (1) de los paneles no encendidos (dos destellos azules cada segundo, pulso).

Para pasar el control a otro panel de mando, realice las acciones anteriores en el panel que cede el control.

## 1.3 Apagando un panel

Mantenga pulsado el botón "ENCENDIDO/APAGADO" hasta que se apaguen todas las luces y se oiga la señal, di-di-di-dah-dah (. . . - -). El panel de mando está apagado.

- Apague el interruptor principal al abandonar el barco.

## 1.4 Comprobar la dirección de la fuerza de propulsión

Al usar el panel de mando, la dirección de movimiento de la embarcación debe coincidir con la dirección de movimiento del joystick. ¡Usted debe comprobar que esto es así! Hágalo con cuidado y en un lugar seguro.

- Si se observa que el movimiento de la embarcación es contrario a la dirección en la que se mueve el joystick, esto debe ajustarse como se indica en el apartado 1.6.

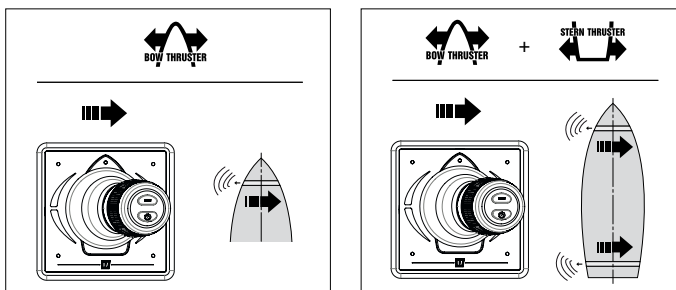

## 1.5 Restablecer los ajustes de fábrica

Apague todos los paneles de mando (véase 1.3) y, para restablecer los ajustes de fábrica, ejecute las siguientes acciones en uno de los paneles de mando:

**1** 30 segundos

**2**

dahdidididah (- . . - .)

**3**

1 X

1. Pulse el botón "ENCENDIDO/APAGADO" (On/Off) y manténgalo presionado durante 30 segundos.
2. Pasados 30 segundos, la luz (2) parpadea en rojo y la luz (3) está verde. Oirá la señal, dah-di-di-di-dah (- . . - .). Suelte ahora el botón "ENCENDIDO/APAGADO".
3. Pulse una vez el botón "ENCENDIDO/APAGADO". Todas las luces están apagadas y se oye un pitido largo (-). Los ajustes de fábrica de todos los paneles de mando se han restablecido.

## 1.6 Configuración de la dirección de la fuerza de propulsión

Lleve a cabo las siguientes operaciones en el orden indicado, en uno de los paneles:

N.B. El panel debe estar en la posición APAGADO (si el panel NO está en la posición APAGADO, pulse primero 1 vez en el botón "ENCENDIDO/APAGADO" para colocar el panel en la posición APAGADO). (ver 1.3)

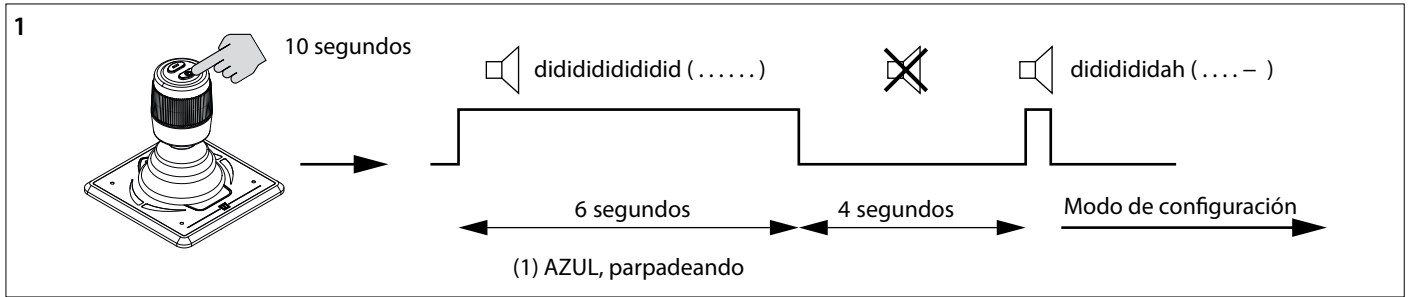
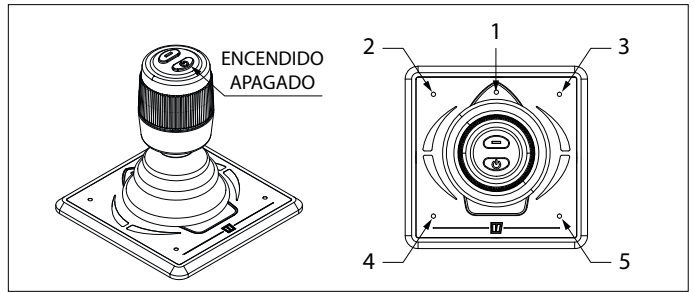

1. Ponga el panel en el modo de configuración

- Pulse el botón "ENCENDIDO/APAGADO" (On/Off) y manténgalo presionado durante 10 segundos.

Durante los primeros 6 segundos, la luz (1) parpadea en azul y el zumbador emite continuamente una señal didididididid..... (.....), siga manteniendo pulsado el botón "ENCENDIDO/APAGADO". Al cabo de 10 segundos, el zumbador emitirá la señal dididididah (....-).

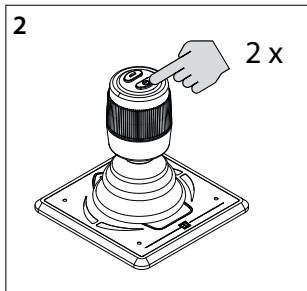

2. Pulse dos veces el botón "ENCENDIDO/APAGADO".

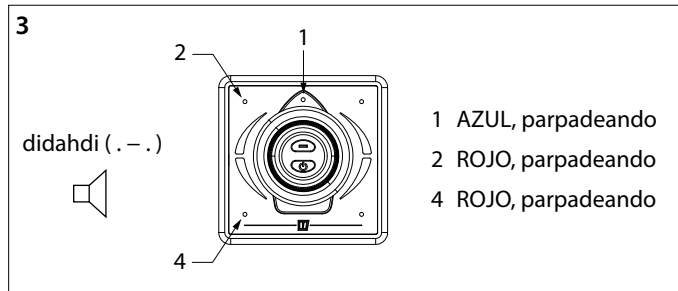

3. LEDs (1) (azul) (2) (rojo) y (4) (rojo) parpadean y se oye la señal, di-dah-di (. - .) Ahora, el panel está en el modo de configuración.

### 👉 IMPORTANTE

Si hay encendida una combinación de luces diferente, primero restablezca los ajustes de fábrica (véase 1.5) y empiece de nuevo a comprobar la dirección de la fuerza de propulsión (éase 1.4).

4. Configurar la dirección de la fuerza de propulsión de la hélice de proa:

Mueva el joystick a la esquina superior izquierda y vuelva, hasta que todas las luces (1) (azul), (3) (roja) y (4) (verde) parpadeen. Repítalo si es necesario.

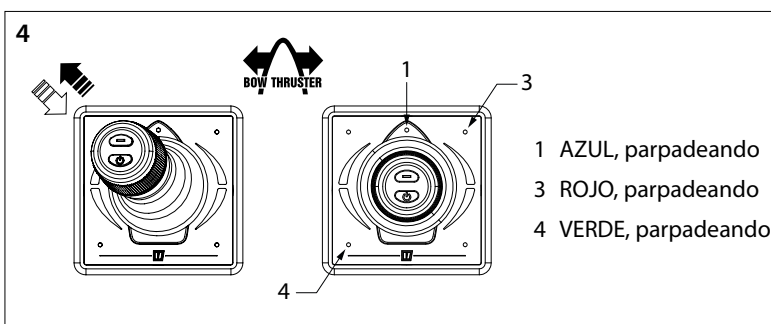

- 1 AZUL, parpadeando
- 3 ROJO, parpadeando
- 4 VERDE, parpadeando

0

5. Configurar la dirección de la fuerza de propulsión de la hélice de popa:

Mueva el joystick a la esquina inferior izquierda y vuelva, hasta que todas las luces (1) (azul), (2) (roja) y (5) (verde) parpadeen. Repítalo si es necesario.

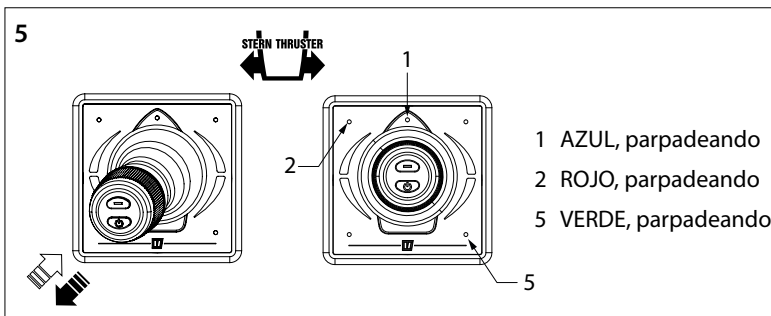

- 1 AZUL, parpadeando
- 2 ROJO, parpadeando
- 5 VERDE, parpadeando

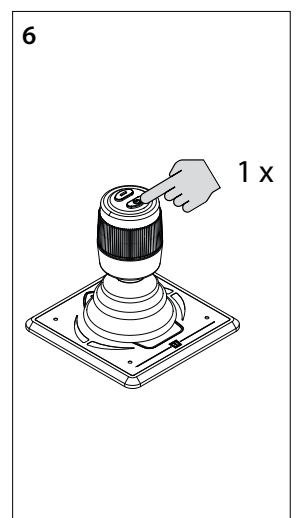

6. Pulse una vez el botón "ENCENDIDO/APAGADO" para confirmar la configuración.

### 1.7 Configuración de varios paneles de mando

Lleve a cabo las siguientes operaciones en el orden indicado, en CADA UNO de los paneles:

N.B. El panel debe estar en la posición APAGADO (si el panel NO está en la posición APAGADO, pulse primero 1 vez en el botón "ENCENDIDO/APAGADO" para colocar el panel en la posición APAGADO). (ver 1.3)

#### Establecer varios paneles de mando

Puede configurar cuatro paneles de mando (código de grupo A, B, C o D). Utilice un código de grupo para cada panel de mando.

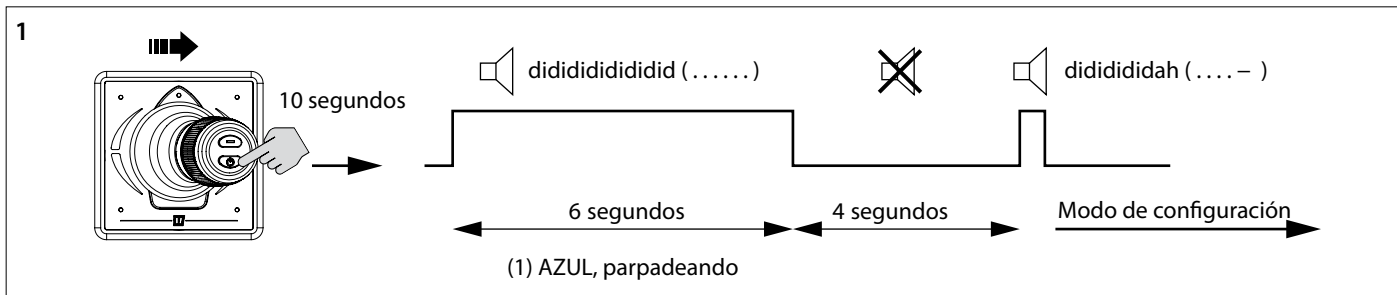
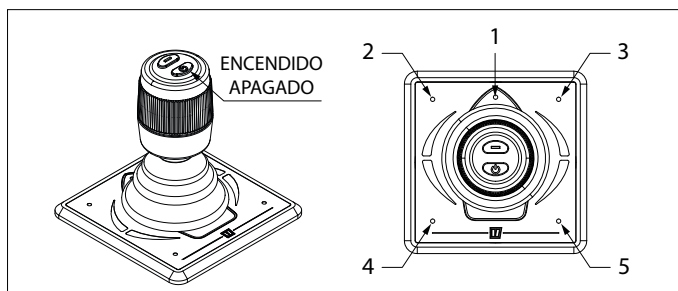
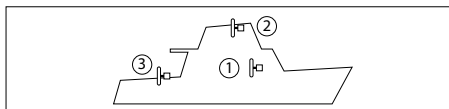

1. Ponga el panel en el modo de configuración.

- Empuje a la derecha el joystick, pulse el botón Encendido/Apagado (On/Off) y manténgalo presionado durante 10 segundos.

Durante los primeros 6 segundos, la luz (1) parpadea en azul y el zumbador emite continuamente una señal didididididid.... (. . . . .), siga manteniendo pulsado el botón "ENCENDIDO/APAGADO". Al cabo de 10 segundos, el zumbador emitirá la señal dididididah (. . . -).

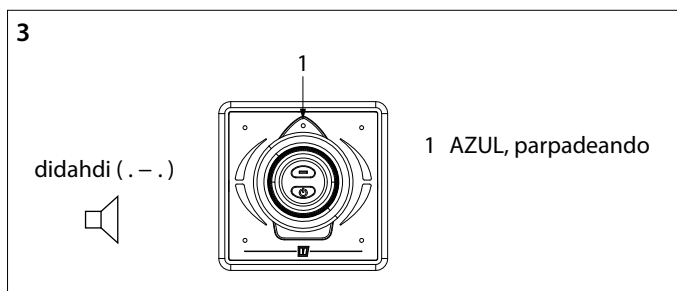
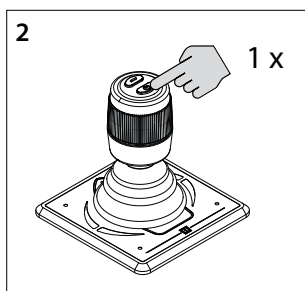

**¡IMPORTANTE!**  
Si hay encendida una combinación de luces diferente, primero restablezca los ajustes de fábrica (véase 1.5) y empiece de nuevo a comprobar la dirección de la fuerza de propulsión (éase 1.4).

2. Pulse una vez el botón "ENCENDIDO/APAGADO"

3. La luz (1) parpadea en azul y se oye la señal, di-dah-di (. - .) Ahora, el panel está en el modo de configuración.

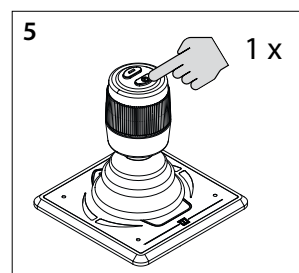
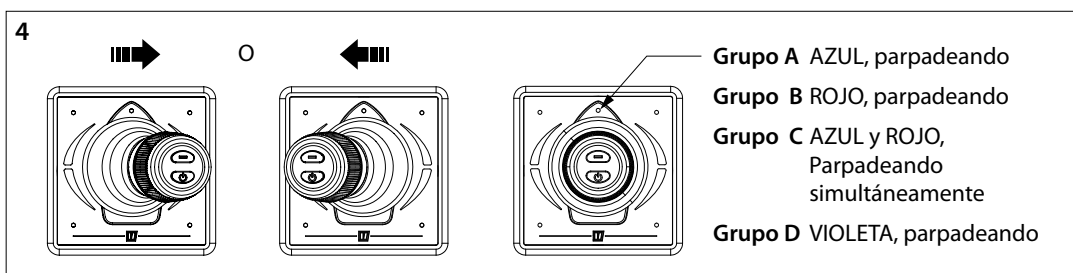

4. Mueva el joystick a la izquierda o a la derecha para establecer el código del panel de mando. El color de la luz indica el código de grupo del panel de control.

5. Pulse una vez el botón "ENCENDIDO/APAGADO" para confirmar la configuración.

# 1 Uso dei pannelli di comando

## 1.1 Generalità

Il pannello di comando (DBPPJA) è progettato per l'utilizzo in combinazione con eliche di prua e poppa BOWPRO. È possibile combinare più pannelli di comando, fino ad un massimo di quattro.

## 1.2 Accendere un pannello

Accensione dell'interruttore principale. Ora il sistema è in 'stand-by'.

- Premere il pulsante "ON/OFF"

Il LED blu (1) lampeggia e il sistema emette un segnale acustico intermittente, di-di-di (. . .). È necessario premere il pulsante "ON/OFF" una seconda volta entro 6 secondi. Il LED (1) (blu) rimane acceso ed il cicalino confermerà che il pannello è pronto all'uso emettendo il segnale acustico dahdidah (- . -).

Nel caso in cui siano collegati più pannelli, il LED (1) sui pannelli non in uso lampeggia (due volte al secondo in colore blu, modalità di controllo).

Per trasferire il comando a un altro pannello di comando è necessario eseguire le suddette operazioni sul pannello che si intende disattivare.

## 1.4 Controllo della direzione di propulsione

Per l'uso del pannello di comando, la direzione di movimento dell'imbarcazione deve corrispondere alla direzione di spostamento del joystick. Verificare sempre la corrispondenza! Effettuare questo controllo con cautela e in luogo sicuro.

- Se il movimento dell'imbarcazione risulta essere opposto alla direzione di movimento del joystick, è necessario correggere l'impostazione come descritto al paragrafo 1.6.

## 1.5 Ripristino delle impostazioni di fabbrica

Per il ripristino delle impostazioni di fabbrica, disattivare tutti i pannelli di comando (v. 1.3) ed effettuare le seguenti operazioni su uno solo dei pannelli di comando:

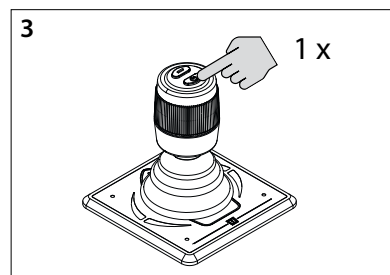
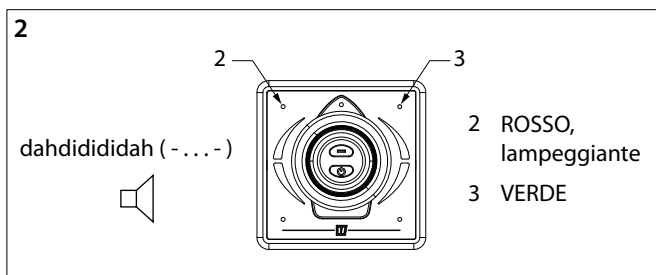
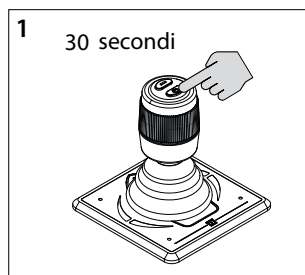

1. Premere il pulsante "ON/OFF" e tenerlo premuto per 30 secondi.
2. Dopo 30 secondi il LED rosso (2) e il LED verde (3) cominciano a lampeggiare. Il sistema emette il segnale acustico, dah-di-di-dah (- . . -). Rilasciare quindi il pulsante "ON/OFF".
3. Premere una volta il pulsante "ON/OFF". Tutti i LED si spengono e il sistema emette il segnale acustico dah (-). Le impostazioni di fabbrica di tutti i pannelli di comando sono ora ripristinate.



**IMPORTANTE**

Prima di mettere in funzione il sistema, effettuare le seguenti operazioni:

- Controllare la direzione di propulsione (vedi 1.4)
- Solo in caso di più postazioni di comando: configurare un pannello per ciascuna postazione di comando (vedi 1.7)

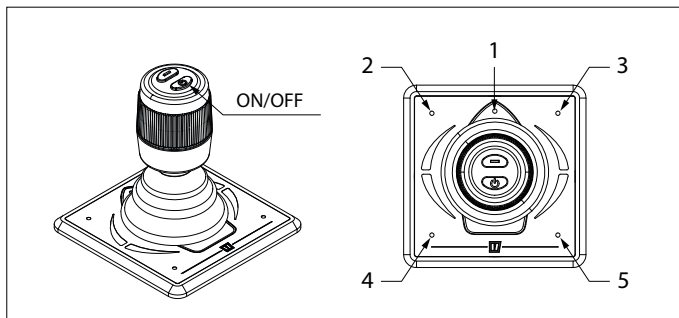

## 1.3 Spegnimento di un pannello

Mantenere premuto il pulsante "ON/OFF" fino allo spegnimento dei LED e fino all'emissione del segnale acustico, di-di-dah-dah (. . . - -). Il pannello di comando è disattivato.

- Spegnere l'interruttore principale prima di lasciare l'imbarcazione.

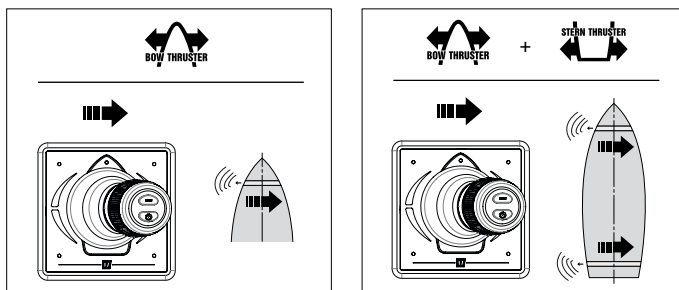

### 1.6 Configurazione della direzione di propulsione

Eeguire le seguenti operazioni su un pannelli, rispettando l'ordine indicato:

N.B. Il pannello deve essere SPENTO (se NON è spento, premete prima 1 volta il pulsante "ON/OFF" per SPEGNERE il pannello. (vedi1.3)

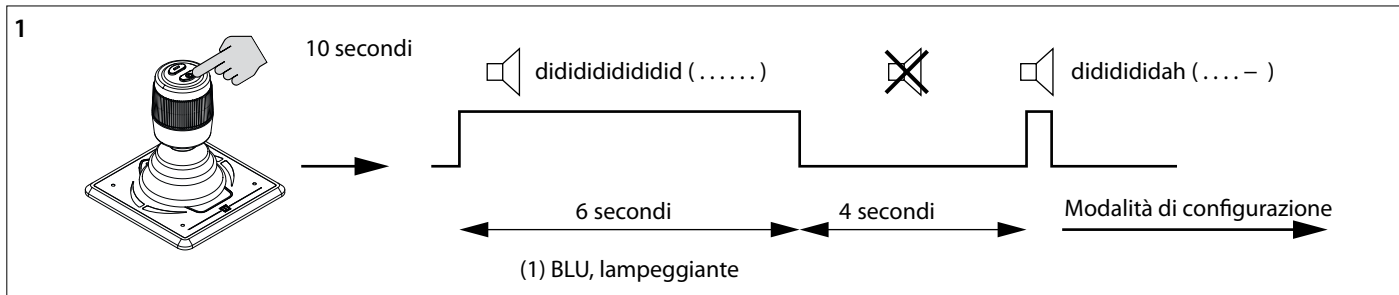
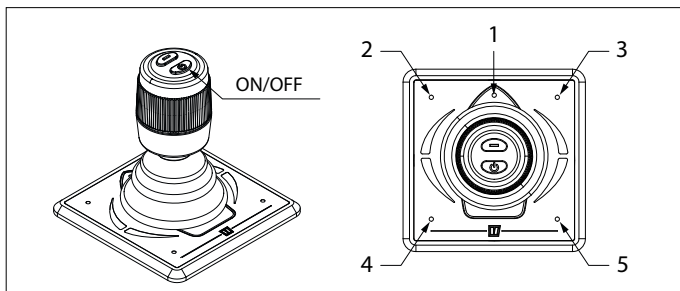
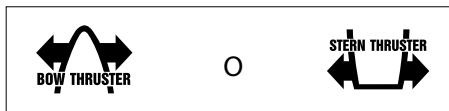

1. Mettere il pannello in modalità di configurazione

- Premere il pulsante "ON/OFF" e tenerlo premuto per 10 secondi.

Nei primi 6 secondi il LED blu (1) lampeggia e il segnalatore acustico emette il segnale continuo didididididid (... . . . .), continuare a tenere premuto il pulsante "ON/OFF". Dopo 10 secondi, il segnalatore acustico emette un segnale didididah (... -).

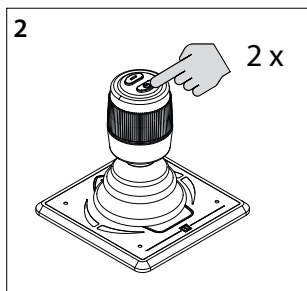

2. Premere due volte il pulsante "ON/OFF".

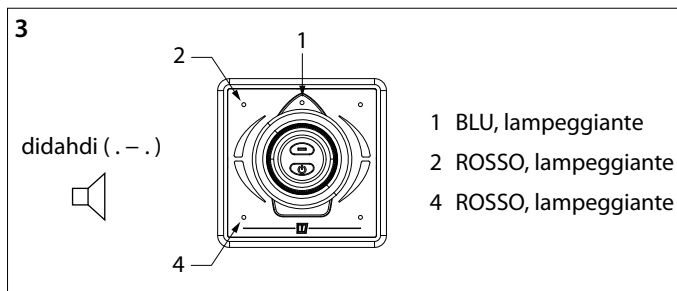

3. LEDs (1) (blu) (2) (rosso) e (4) (rosso) lampeggiano e il sistema emette il segnale acustico, di-dah-di (. - .) Ora il pannello è in modalità di configurazione.

**IMPORTANTE**

Se si accende una combinazione di LED diversa da quella descritta, procedere prima al ripristino delle impostazioni di fabbrica (v. 1.5) ed effettuare un nuovo controllo della direzione di propulsione (v. 4).

**4. Configurazione della direzione di propulsione per l'elica di prua:**

Muovere il joystick verso l'angolo in alto a sinistra e ritorno, finché non lampeggeranno i LED (1) (blu), (3) (rosso) e (4) (verde). Se necessario, ripetere l'operazione.

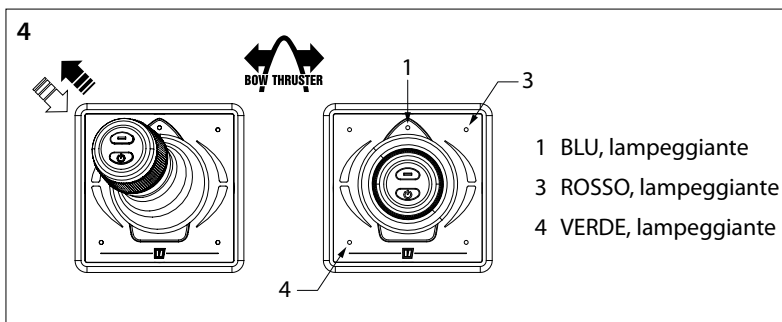

- 1 BLU, lampeggiante
- 3 ROSSO, lampeggiante
- 4 VERDE, lampeggiante

0

**5. Configurazione della direzione di propulsione per l'elica di poppa:**

Muovere il joystick verso l'angolo in basso a sinistra e ritorno, finché non lampeggeranno i LED (1) (blu), (2) (rosso) e (5) (verde). Se necessario, ripetere l'operazione.

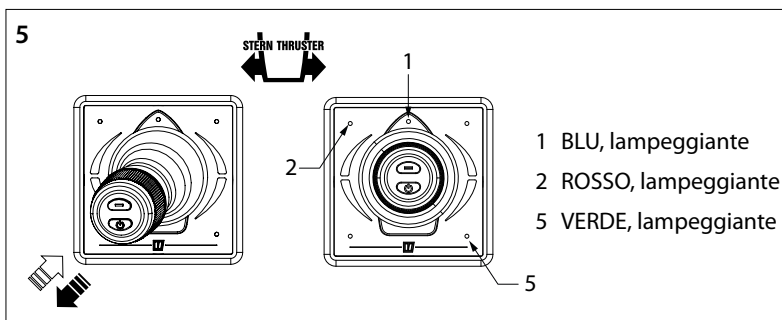

- 1 BLU, lampeggiante
- 2 ROSSO, lampeggiante
- 5 VERDE, lampeggiante

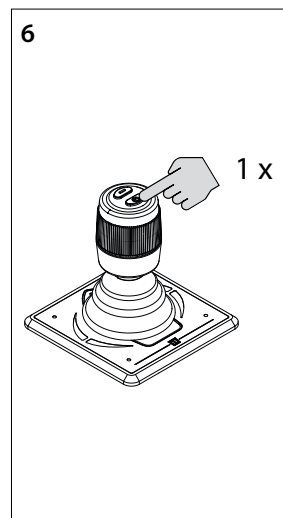

6. Premere una volta il pulsante "ON/OFF" per confermare l'impostazione.

## 1.7 Configurazione di più pannelli di comando

Eeguire le seguenti operazioni su **TUTTI** i pannelli, rispettando l'ordine indicato:

N.B. Il pannello deve essere SPENTO (se NON è spento, premete prima 1 volta il pulsante "ON/OFF" per SPEGNERE il pannello. (vedi 1.3)

### Impostazione di più pannelli di comando

È possibile configurare quattro pannelli di comando (Codice gruppo A, B, C o D). Utilizzare un codice gruppo per ciascun pannello di comando.

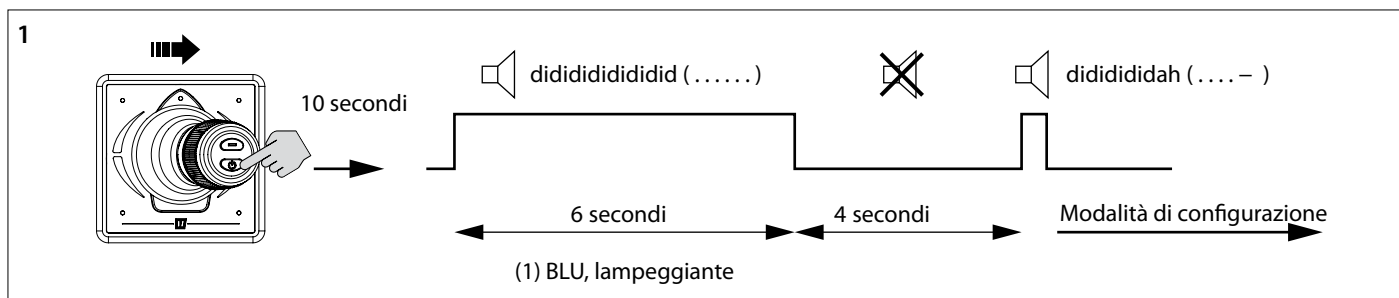
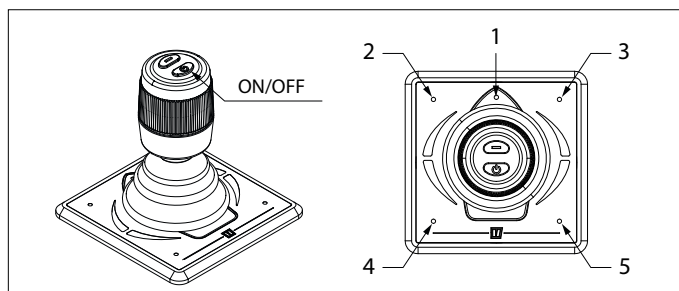
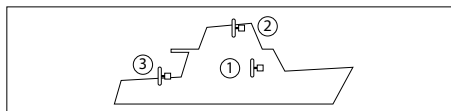

1. Mettere il pannello in modalità di configurazione

- Muovere il joystick verso destra, premere il pulsante "ON/OFF" e tenerlo premuto per 10 secondi.

Nei primi 6 secondi il LED blu (1) lampeggia e il segnalatore acustico emette il segnale continuo, dididididididid..... (.....), continuare a tenere premuto il pulsante On/Off. Dopo 10 secondi, il segnalatore acustico emette un segnale didididah (....-).

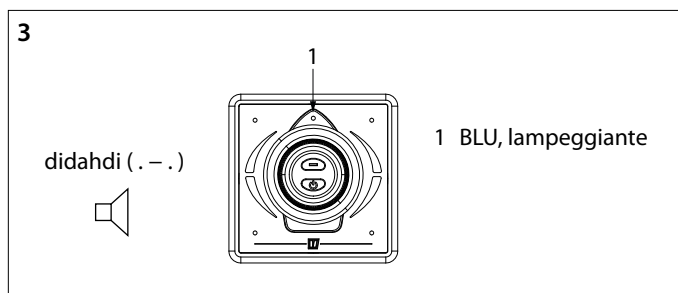
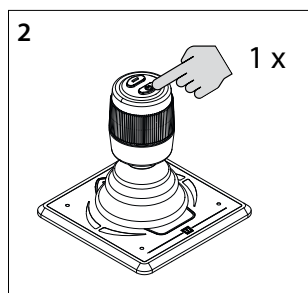

**IMPORTANTE**  
Se si accende una combinazione di LED diversa da quella descritta, procedere prima al ripristino delle impostazioni di fabbrica (v. 1.5) ed effettuare un nuovo controllo della direzione di propulsione (v. 4).

2. Premere una volta il pulsante "ON/OFF".

3. Il LED blu (1) lampeggia e il sistema emette un segnale acustico, di-dah-di (. - .) Ora il pannello è in modalità di configurazione.

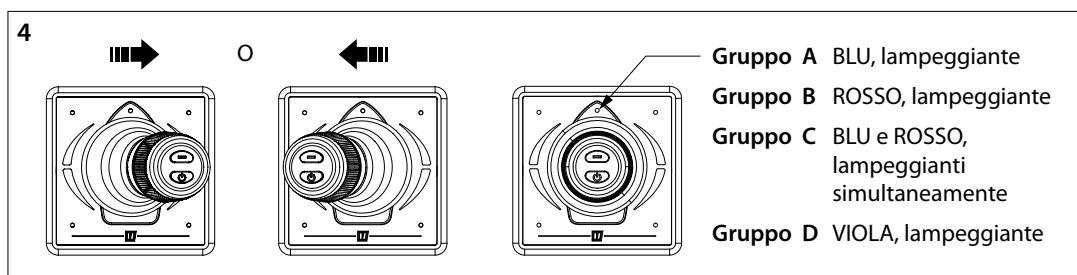

4. Muovere il joystick verso sinistra o destra per impostare il codice del pannello di comando. Il colore del LED indica il codice gruppo del pannello di comando.

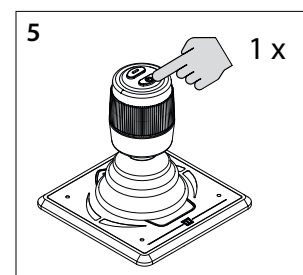

5. Premere una volta il pulsante "ON/OFF" per confermare l'impostazione



# 1 Brug af betjeningspaneler

## 1.1 Generelt

Betjeningspanelet (DBPPJA) er beregnet til at blive brugt sammen med en BOWPRO bov- og hækskrue. Antallet af betjeningspaneler kan udvides til maks. fire betjeningspaneler.

## 1.2 Sådan tændes et panel

Tænd for hovedafbryderen. Systemet er nu i "stand-by".

- Tryk på "ON/OFF" knappen.

Lysdioden (1) blinker blå og du hører et signal, der gentages, di-di-di (...). "ON/OFF" knappen skal trykkes ned en gang mere indenfor 6 sekunder. Lysdioden (1) (blå) forbliver tændt og buzzeren bekræfter, at panelet er klar til brug ved at give signalet dahdidah (-.-).

Hvis flere paneler er tilsluttet, blinker lysdioden (1) på de paneler, som ikke er tændt (to korte blink hver andet sekund, hjerteslag).

Udfør ovennævnte handlinger på det panel, som skal overtages, for at overtage betjeningen fra et panel til et andet.

## 1.4 Kontrol af drivkraftens retning

Når betjeningspanelet anvendes, skal bådens bevægelsesretning stemme overens med joystickets bevægelsesretning. Dette skal kontrolleres! Dette skal gøres forsigtigt på et sikkert sted.

- Hvis bådens bevægelse er modsat den retning, som joysticket bevæges i, kan dette justeres som anvist i pkt. 1.6.

## 1.5 Genoprettelse af fabriksindstillingerne

Frakobl alle betjeningspaneler (se pkt. 1.3), og udfør følgende handlinger på ét af betjeningspanelerne, før du genopretter fabriksindstillingerne:

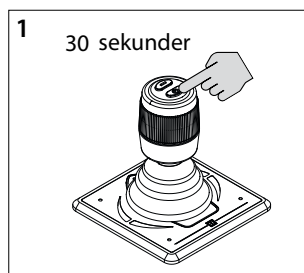

1. Tryk på "ON/OFF" knappen og hold den nede i 30 sekunder.

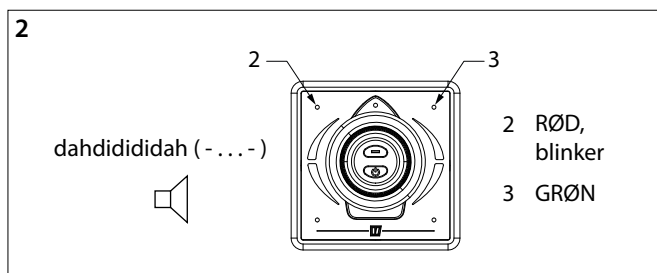

2. Efter 30 sekunder blinker lysdioden (2) rødt og lysdioden (3) lyser grønt. Du hører signalet, dah-di-di-di-dah (-...-). Slip "ON/OFF" knappen.

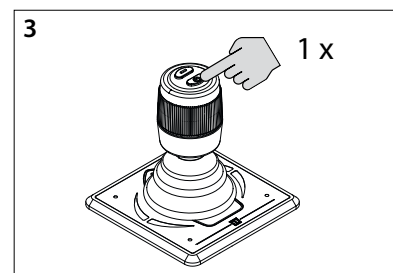

3. Tryk én gang på "ON/OFF" knappen. Alle lysdioder er slukket og du hører signalet dah (-). Fabriksindstillingerne er genoprettet for alle betjeningspaneler.



**VIGTIGT**

Gør følgende før du tager systemet i brug:

- Kontrollér drivkraftens retning (se 1.4)
- Kun hvis der er flere styrepositioner: Konfigurer et betjeningspanel for hver styreposition (se 1.7)

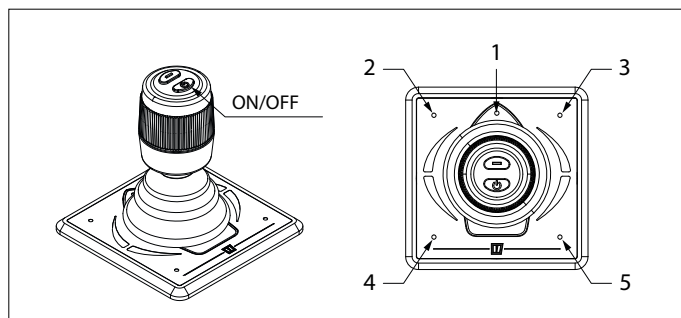

## 1.3 Sådan slukkes et panel

Tryk på "ON/OFF" knappen, og hold den nede, indtil samtlige lysdioder er slukket og du hører signalet , di-di-di-dah-dah (...-). Betjeningspanelet er frakoblet.

- Sluk for hovedafbryderen, når båden forlades.

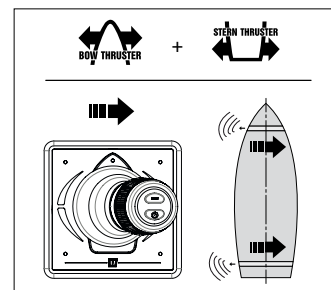
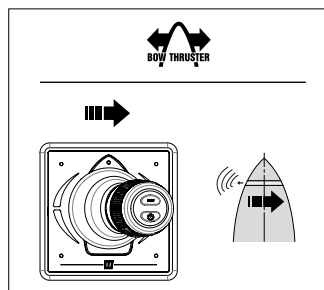

1.6 Konfiguration af drivkraftens retning

Udfør nedenstående handlinger på et panel, i den angivne rækkefølge:

N.B. Panelet skal være i OFF-position (hvis panelet IKKE er i OFF-position, skal du først trykke 1 gang på "ON/OFF" knappen for at sætte panelet i OFF-position. (se 1.3)

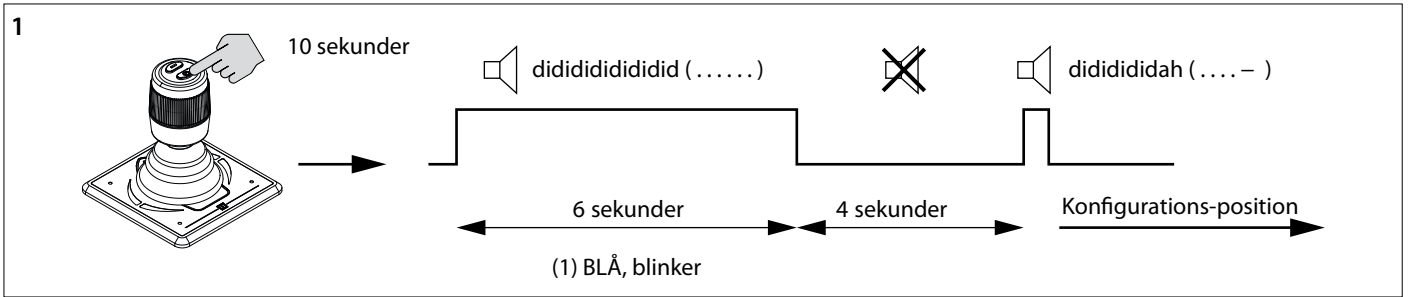
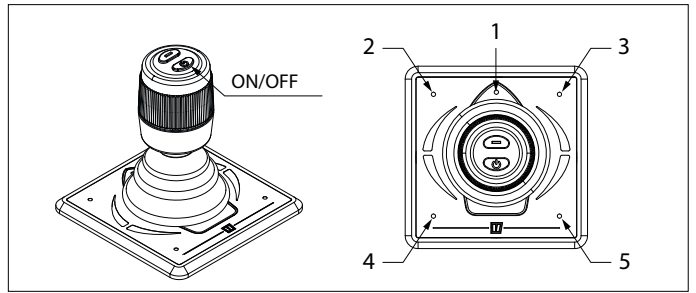

1. Sæt panelet i konfigurations-position

- Tryk på "ON/OFF" knappen og hold den nede i 10 sekunder.

I løbet af de første 6 sekunder blinker lysdioden (1) blå og buzzeren afgiver kontinuerligt et signal, dididididid (... . . .), bliv ved med at trykke på "ON/OFF" knappen. Efter 10 sekunder ændres alarmsignalet til dididididah (... -).

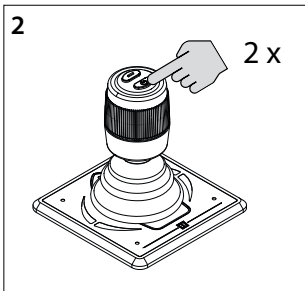

2. Tryk to gange på "ON/OFF" knappen.

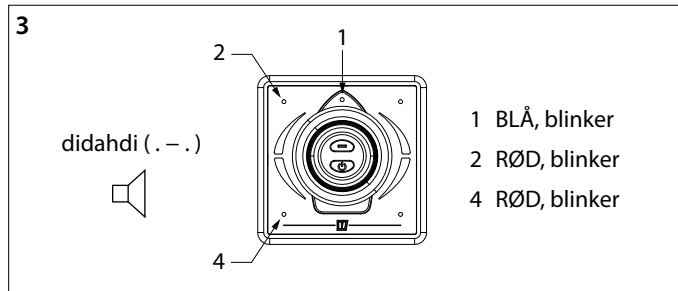

3. LEDs (1) (blå) (2) (rød) og (4) (rød) blinker og du hører signale, di-dah-di (. - .) Panelet er nu i konfigurations-position.

**VIGTIGT**

Hvis der lyser en anden kombination af lysdioder, skal fabriksindstillingerne genoprettes først (se pkt. 1.5). Start derefter med at kontrollere drivkraftens retning. (se pkt. 1.4).

4. Konfiguration af drivkraftens retning for bopskruen:

Flyt joysticket til øverste venstre hjørne og tilbage, indtil lysdioderne (1) (blå), (3) (rød) og (4) (grøn) blinker. Gentag fremgangsmåden, hvis det er nødvendigt.

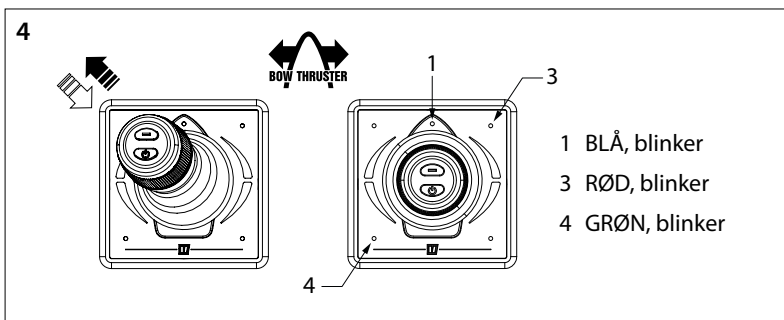

- 1 BLÅ, blinker
- 3 RØD, blinker
- 4 GRØN, blinker

ELLER

5. Konfiguration af drivkraftens retning for hækskrue:

Flyt joysticket til nederste venstre hjørne og tilbage, indtil lysdioderne (1) (blå), (2) (rød) og (5) (grøn) blinker. Gentag fremgangsmåden, hvis det er nødvendigt.

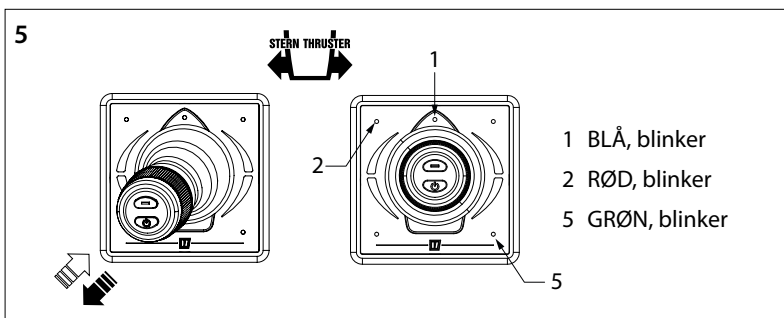

- 1 BLÅ, blinker
- 2 RØD, blinker
- 5 GRØN, blinker

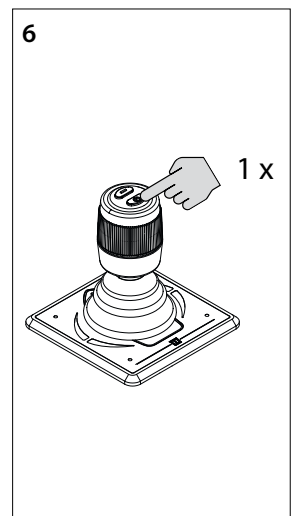

6. Tryk én gang på "ON/OFF" knappen for at bekræfte indstillingen



## 1.7 Konfiguration af flere betjeningspaneler

Udfør nedenstående handlinger på HVERT panel, i den angivne rækkefølge:

N.B. Panelet skal være i OFF-position (hvis panelet IKKE er i OFF-position, skal du først trykke 1 gang på "ON/OFF" knappen for at sætte panelet i OFF-position. (se 1.3)

### Indstilling af flere betjeningspaneler

Du kan konfigurere op til fire betjeningspaneler (gruppekode A, B, C eller D). Brug én gruppekode for hvert betjeningspanel.

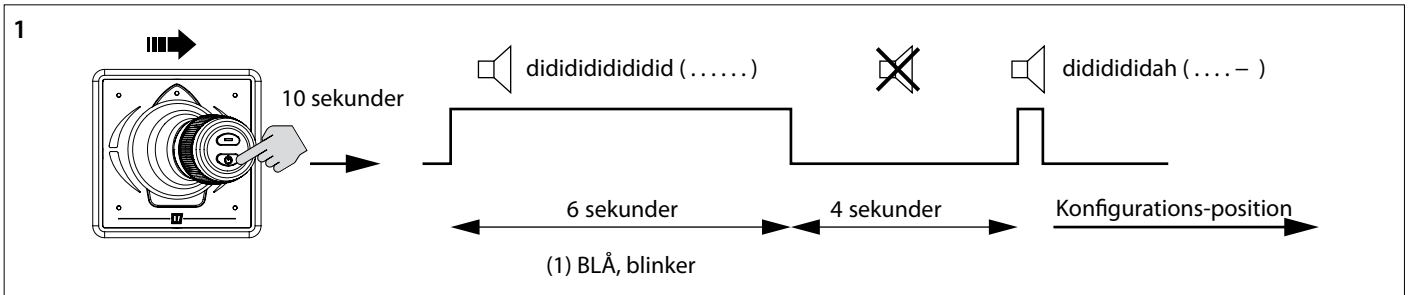
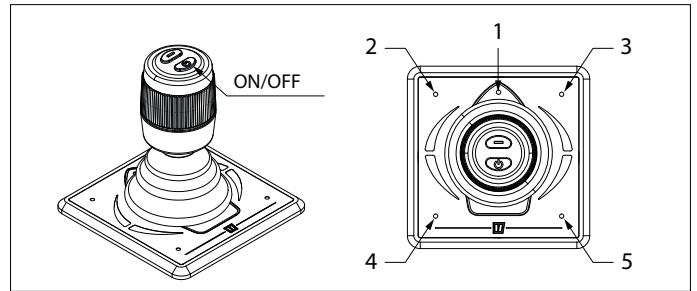
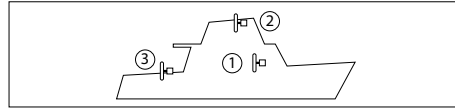

1. Sæt panelet i konfigurations-position

- Skub joysticket til højre, tryk på "ON/OFF" knappen og hold den nede i 10 sekunder.

I løbet af de første 6 sekunder blinker lysdioden (1) blå og buzzeren afgiver kontinuerligt et signal, dididididid..... (.....), bliv ved med at trykke på "ON/OFF" knappen. Efter 10 sekunder ændres alarmsignalet til didididah (....-).

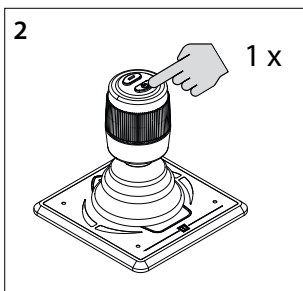

2. Tryk én gang på "ON/OFF" knappen.

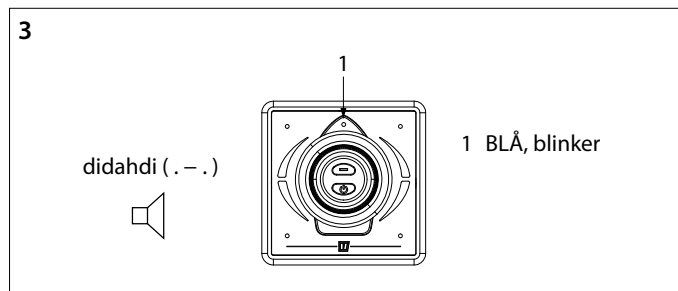

3. Lysdioden (1) blinker blå og du hører signalet, di-dah-di (.-.). Panelet er nu i konfigurations-position.

### VIGTIGT

Hvis der lyser en anden kombination af lysdioder, skal fabriksindstillingerne genoprettes først (se pkt. 1.5). Start derefter med at kontrollere drivkraftens retning. (se pkt. 1.4).

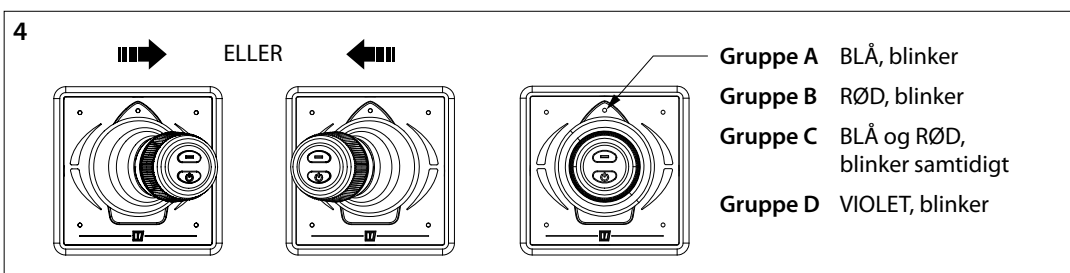

4. Flyt joysticket til venstre eller højre for at indstille koden til betjeningspanelet. Farven på lysdioden angiver gruppekoden for betjeningspanelet

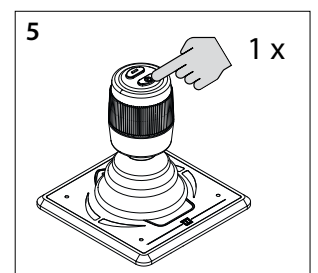

5. Tryk én gang på "ON/OFF" knappen for at bekræfte indstillingen

# 1 Användning av kontrollpaneler

## 1.1 Allmänt

Kontrollpanelen (DBPPJA) är avsedd att användas tillsammans med en BOWPRO bog- och akterpropeller. Du kan utöka antalet kontrollpaneler till högst fyra stycken.

 **VIKTIGT**

Innan du tar systemet i drift är det viktigt att göra följande:

- Kontrollera drivriktningen (se 1.4)
- Endast vid flera styrplatser: konfigurera kontrollpanelerna vid varje styrplats (se 1.7)

## 1.2 Slå på en panel

Slå på huvudströmbrytaren. Systemet är nu 'standby-läge'.

- Tryck på "ON/OFF" (PÅ/AV) -knappen

Diod (1) blinkar blått och det hörs en repeterande signal, di-di-di (...). PÅ/AV-knappen måste tryckas en andra gång inom 6 sekunder. Lysdioden (1) (blå) förblir tänd och summern bekräftar att panelen är redo för användning genom att avge signalen dahdidah (-.-).

Om det finns flera paneler anslutna ska diod (1) blinka på de paneler som inte är aktiva (två korta blå ljussignaler per sekund, som hjärtslag).

Om du vill styra båten från en annan kontrollpanel ska du utföra handlingarna ovan på den panel som du ska använda.

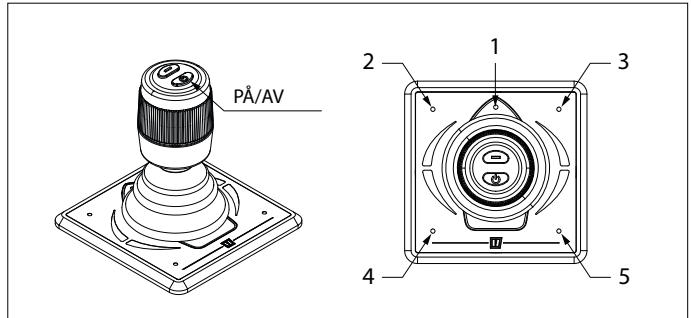

## 1.3 Stänga av en panel

Håll PÅ/AV-knappen intryckt tills alla dioder slocknar och signalen, di-di-di-dah-dah (...- -) ljuder. Kontrollpanelen är avstängd.

- Slå av huvudströmbrytaren när du lämnar fartyget.

## 1.4 Kontrollera drivriktningen

När kontrollpanelen används ska båten röra sig i samma riktning som joysticken manövreras. Detta måste du kontrollera! Gör det försiktigt på en säker plats.

- Om båten rör sig i motsatt riktning när du rör joysticken måste detta korrigeras. Se anvisningarna i punkt 1.6.

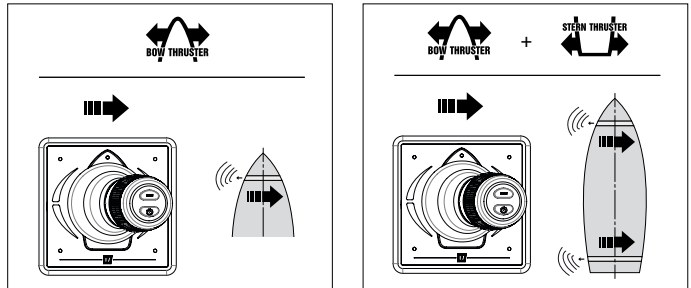

## 1.5 Återställa till fabriksinställningar

Stäng av alla kontrollpaneler (se 1.3) och utför följande handlingar på en av kontrollpanelerna för att återställa systemet till fabriksinställningarna:

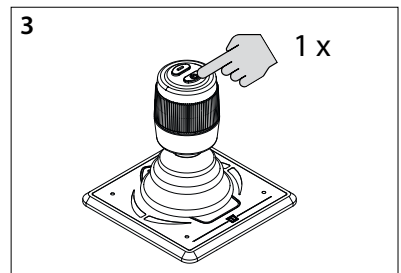
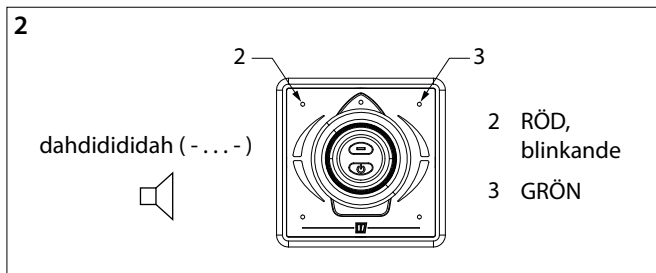
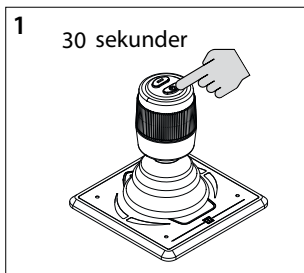

1. Tryck på PÅ/AV-knappen och håll den intryckt i 30 sekunder.

2. Efter 30 sekunder blinkar diod (2) rött och diod (3) lyser grönt. Följande signal ljuder, dah-di-di-di-dah (-...-). Släpp PÅ/AV-knappen.

3. Tryck en gång på PÅ/AV-knappen. Alla lysdioder är släckta och följande signal ljuder, dah (-). Alla manöverpaneler har återställts till fabriksinställningarna.

## 1.6 Ställa in drivriktning

Visade handlingar måste utföras på en paneler i angiven ordning:

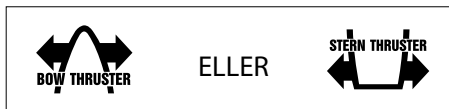

OBS: Panelen måste vara i frånläge (om panelen INTE är i frånläget, tryck först på PÅ/AV-knappen en gång för att sätta panelen i frånläge. (se1.3)

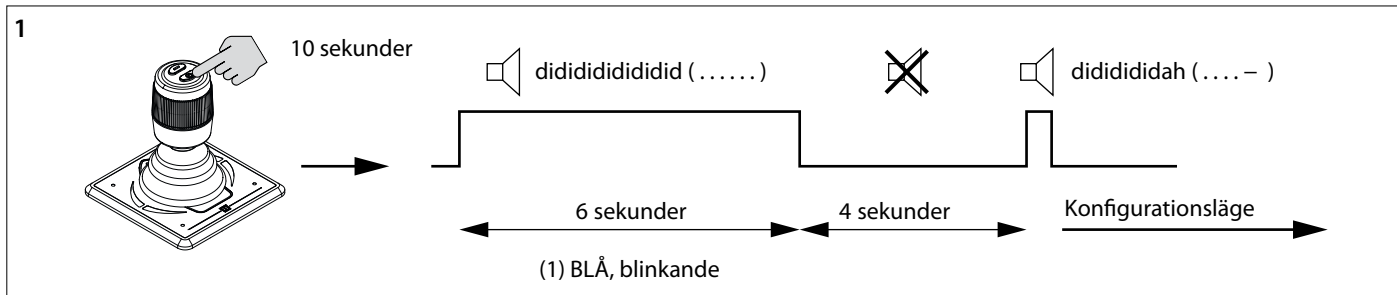
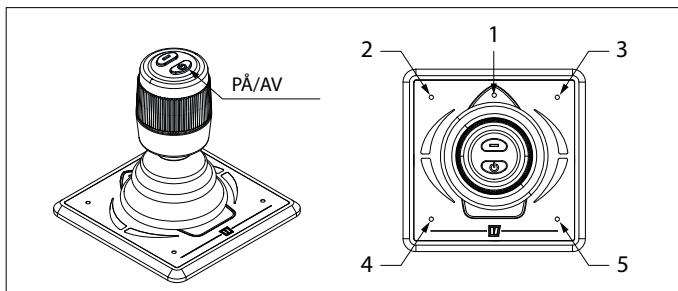

1. Sätt panelen i konfigurationsläge.

- Tryck på PÅ/AV-knappen och håll den intryckt i 10 sekunder.

Under de första 6 sekunderna blinkar diod (1) blått samtidigt som summern ljuder med en fast ton, dididididid.... ( . . . . . ), fortsatt att hålla PÅ/AV-knappen intryckt. Efter 10 sekunder, avger summern signalen didididah ( . . . - ).

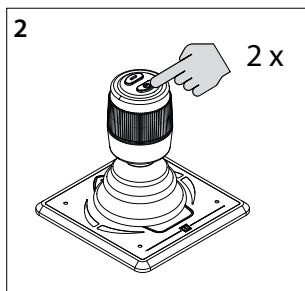

2. Tryck två gånger på PÅ/AV-knappen.

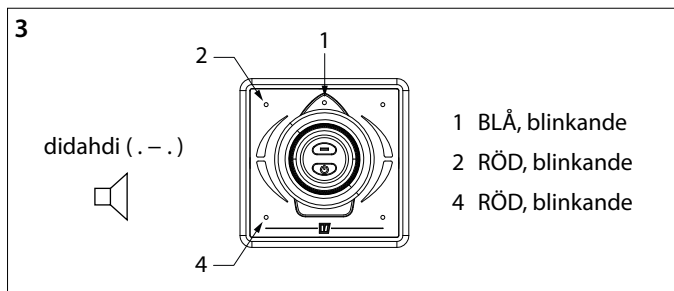

3. LEDs (1) (blå) (2) (röd) och (4) (röd) blinkar och följande signal ljuder, di-dah-di (. - .) Nu är panelen i konfigurationsläge.

**VIKTIGT**

Om en annan kombination av dioder lyser ska du först återställa panelen till fabriksinställningarna (se 1.5) och sedan kontrollera drivriktningen igen (se 1.4).

4. Ställa in bogpropellerns drivriktning:

För joysticken uppåt åt vänster och tillbaka, till dess diod (1) (blå), (3) (röd) och (4) (grön) blinkar. Det kan vara nödvändigt att göra detta flera gånger.

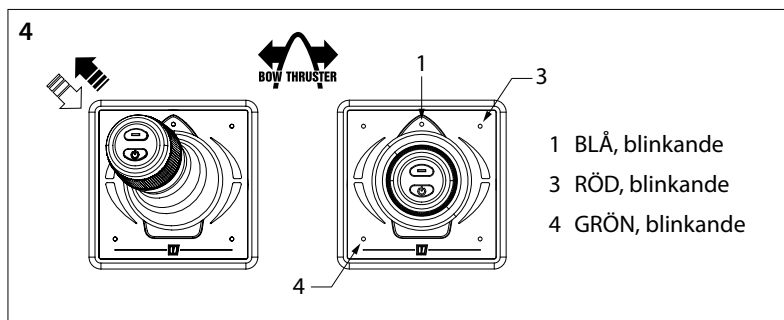

ELLER

5. Ställa in akterpropellerns drivriktning:

För joysticken nere till vänster och tillbaka, till dess diod (1) (blå), (2) (röd) och (5) (grön) blinkar. Det kan vara nödvändigt att göra detta flera gånger.

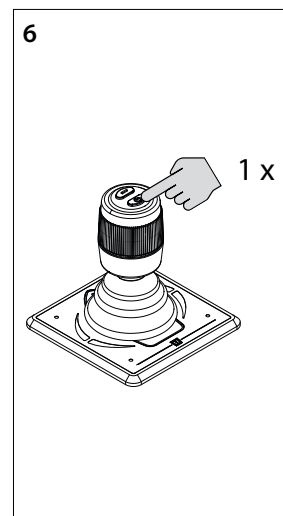
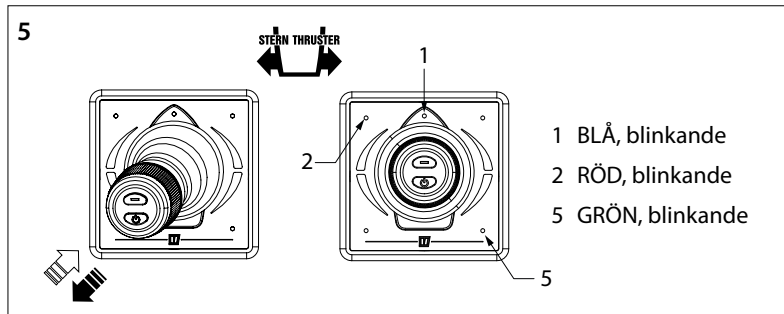

6. Tryck en gång på PÅ/AV-knappen för att bekräfta inställningen.

### 1.7 Konfigurering av flera kontrollpaneler

Visade handlingar måste utföras på ALLA paneler i angiven ordning:

OBS: Panelen måste vara i frånläge (om panelen INTE är i frånläget, tryck först på PÅ/AV-knappen en gång för att sätta panelen i frånläge. (se 1.3))

#### Att ställa in flera kontrollpaneler

Systemet stöder konfiguration av fyra kontrollpaneler (gruppkod A, B, C eller D). Använd en gruppkod per kontrollpanel.

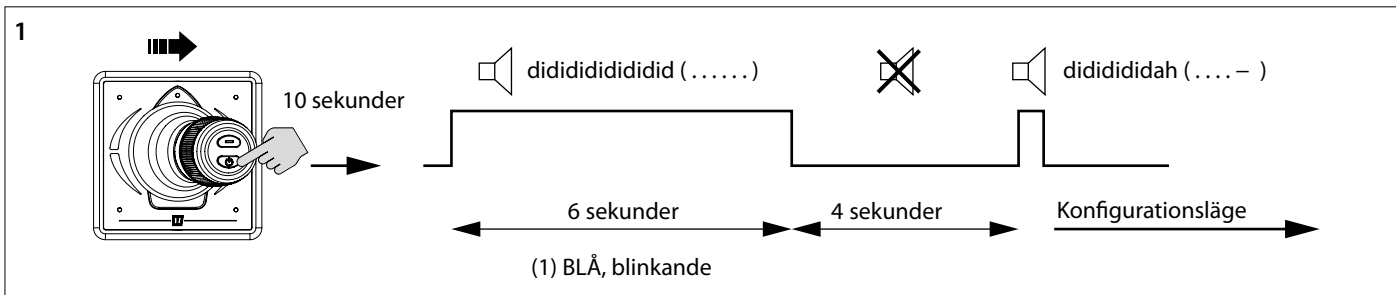
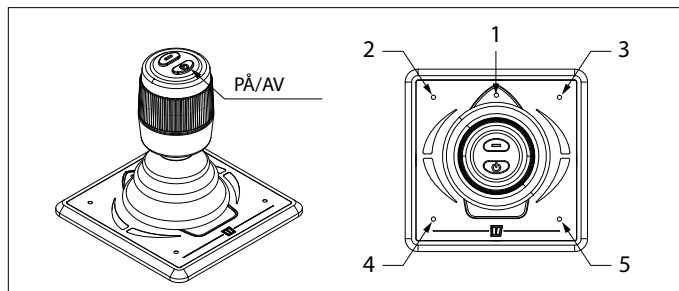
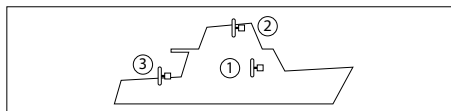

1. Sätt panelen i konfigurationsläge.

- För joysticken åt höger, tryck på PÅ/AV-knappen och håll den intryckt i 10 sekunder.

Under de första 6 sekunderna blinkar diod (1) blått samtidigt som summern ljuder med en fast ton, didididididid.... ( . . . . . ), fortsatt att hålla PÅ/AV-knappen intryckt. Efter 10 sekunder, avger summern signalen dididididah ( . . . . - ).

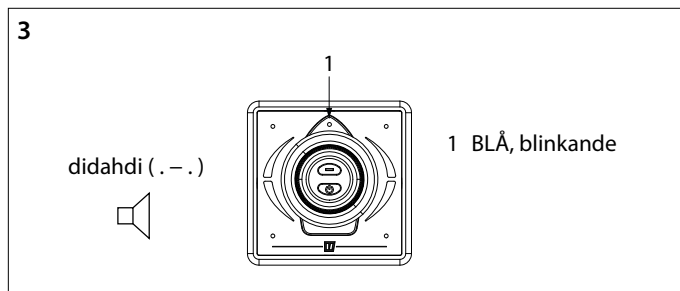
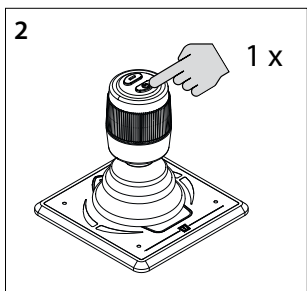

**VIKTIGT**  
Om en annan kombination av dioder lyser ska du först återställa panelen till fabriksinställningarna (se 1.5) och sedan kontrollera drivriktningen igen (se 1.4).

2. Tryck en gång på PÅ/AV-knappen.

3. Diod (1) blinkar blått och summern ljuder med signalen, di-dah-di (. - .) Nu är panelen i konfigurationsläge.

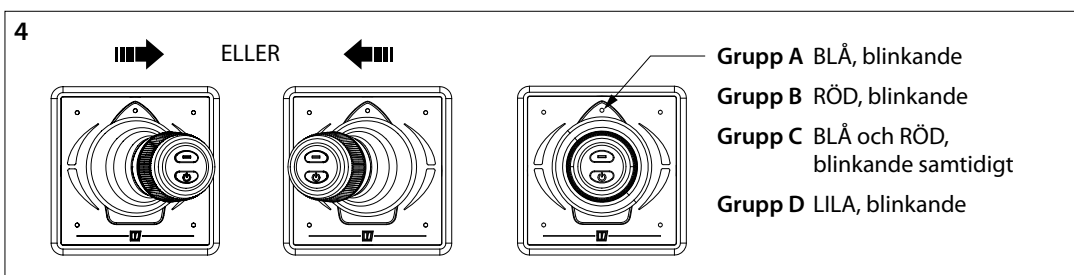

4. Rör joysticken åt vänster eller höger för att ställa in kontrollpanelens kod. Diodens färg anger kontrollpanelens gruppkod.

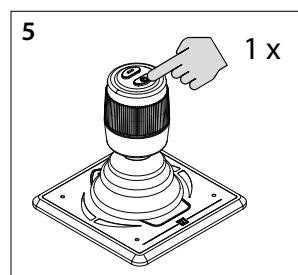

5. Tryck en gång på PÅ/AV-knappen för att bekräfta inställningen.

# 1 Bruk av kontrollpaneler

## 1.1 Generelt

Kontrollpanelet (DBPPJA) skal brukes sammen med en BOWPRO baug- og akterpropell. Du kan utvide til maksimalt fire kontrollpaneler.

 **VIKTIG**

Før du tar systemet i bruk må du utføre følgende handlinger:

- Kontrollere skyvekraftretningen (se 1.4)
- Kun hvis det finnes flere førerposisjoner: Konfigurere et kontrollpanel per førerposisjon (se 1.7)

## 1.2 Slå på et panel

Skru på hovedbryteren. Systemet er nå i 'standby'.

- Trykk 'PÅ/AV'-knappen

LED (1) blinker blått og du vil høre et repeterende signal, di-di-di (...). 'AV/PÅ'-bryteren må trykkes en gang til innen 6 sekunder. LED-lyset (1) (blå) vil forbli på og alarmen vil bekrefte at panelet er klar for bruk ved å gi signalet dahdidah (-.-).

Hvis flere paneler er tilkoblet, vil LED-en (1) på de ikke-tilkoblede panelene blinke (hvert sekund to korte, blå blink, som hjerteslag).

For å overføre betjeningen til et annet kontrollpanel må handlingene over utføres på panelet som overtas.

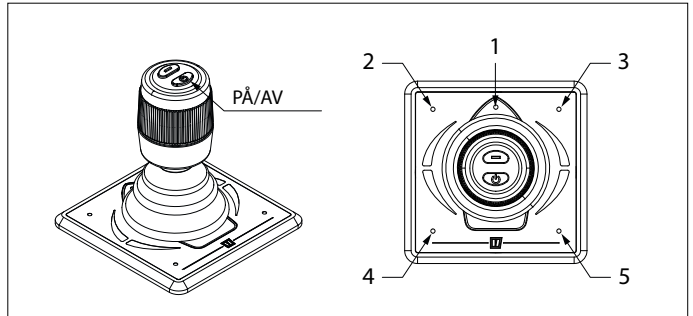

## 1.3 Slå AV et panel

Hold 'PÅ/AV'-knappen trykket inne til alle LED-ene er slukket og du hører signalet, di-di-di-dah-dah (...-). Kontrollpanelet er frakoblet.

- Slå av hovedbryteren når skipet forlates.

## 1.4 Kontrollere skyvekraftretningen

Ved bruk av kontrollpanelet må båtenes bevegelsesretning stemme overens med styrespakens bevegelsesretning. Dette må du kontrollere! Gjør dette forsiktig og på et trygt sted.

- Hvis båtenes bevegelse er motsatt av retningen joysticken beveger seg i, må dette justeres slik det er angitt i 1.6.

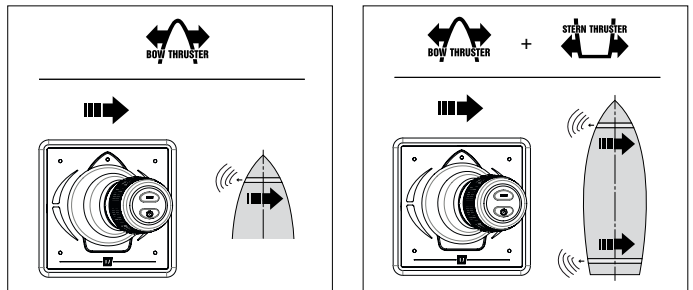

## 1.5 Gjenopprette fabrikkinnstillinger

Koble ut alle kontrollpanelene (se 1.3) og utfør, før fabrikkinnstillingene gjenopprettes, følgende handlinger på ett av betjeningspanelene:

**1** 30 sekunder

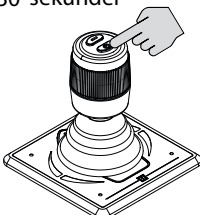

**2**

dahdididah (-...-)

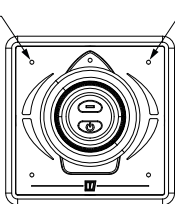

2 RØD, blinkende  
3 GRØNN

**3**

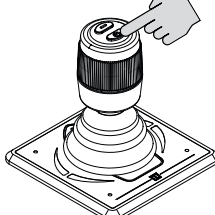

1 x

1. Trykk inn 'PÅ/AV'-knappen og hold den inne i 30 sekunder.
2. Etter 30 sekunder blinker LED (2) rødt og LED (3) er grønn. Du hører et signal, dah-di-di-di-dah (-...-). Slipp nå 'PÅ/AV'-knappen.
3. Trykk én gang på 'PÅ/AV'-knappen. Alle LED-ene er slukket og du hører et signal, dah (-). Kontrollpanelets fabrikkinnstillinger er gjenopprettet.

## 1.6 Konfigurasjon skyvekraftretning

Utfør handlingene nedenfor, i oppgitt rekkefølge, på en paneler:



N.B. Panelet skal stå AV (hvis IKKE panelet står AV, må du først trykke 1 gang på 'PÅ/AV'-knappen for å sette panelet i AV-posisjon. (se 1.3)

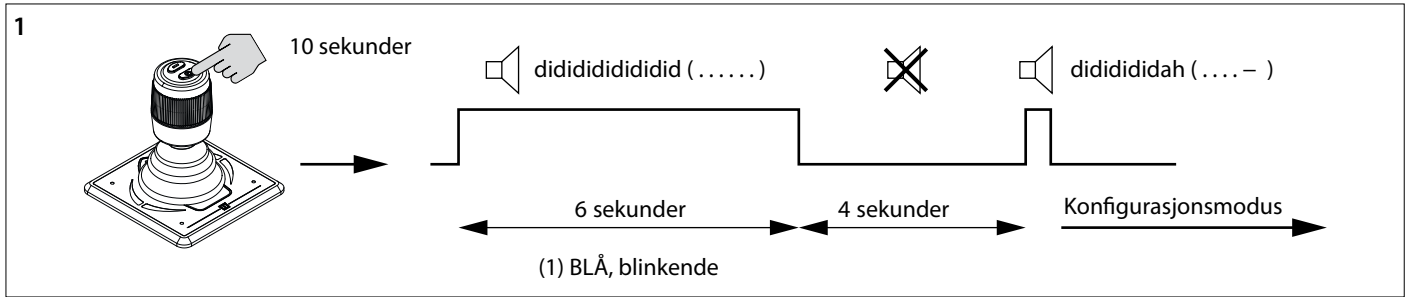
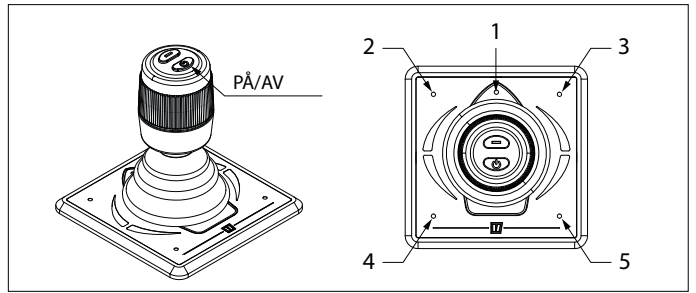

1. Sett panelet i konfigurasjonsmodus.

- Trykk inn 'PÅ/AV'-knappen og hold den inne i 10 sekunder.

I løpet av de første 6 sekundene blinker LED (1) blått, og summeren gir et kontinuerlig signal, dididididid..... (.....). Hold 'PÅ/AV'-knappen inne. Etter 10 sekunder endres signalet til dididididah (....-).

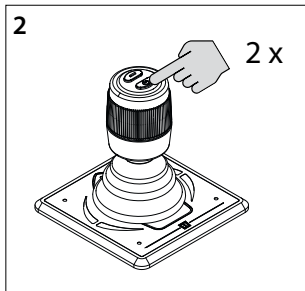

2. Trykk to ganger på 'PÅ/AV'-knappen

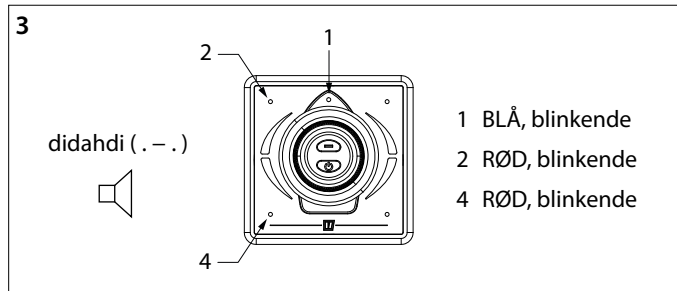

3. LEDs (1) (blå) (2) (rød) og (4) (rød) blinker og du hører et signal, di-dah-di (. - .) Nå befinner panelet seg i konfigurasjonsmodus.

### VIKTIG

Hvis en annen kombinasjon av LED-er lyser, må fabrikkinnstillingene først gjenopprettes (se 1.5), og kontrollen av skyvekraftretningen må startes på nytt (se 1.4).

### 4. Konfigurere skyvekraftretning baugpropell:

Beveg styrespaken mot øverste venstre hjørne og tilbake igjen, til LED-ene (1) (blå), (3) (rød) og (4) (grønn) blinker. Gjenta dette, hvis det trengs.

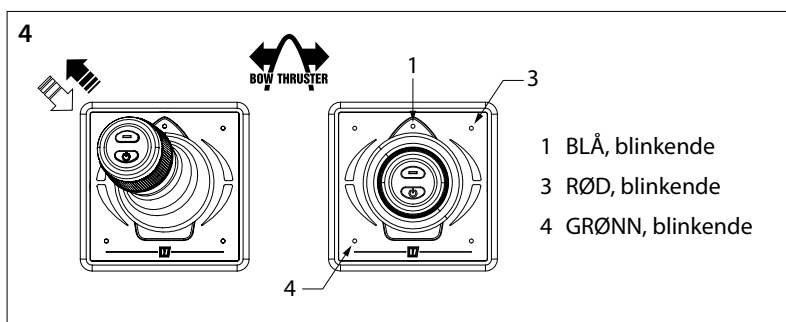

ELLER

### 5. Konfigurere skyvekraftretning akterpropell:

Beveg styrespaken mot nedre venstre hjørne og tilbake igjen, til LED-ene (1) (blå), (2) (rød) og (5) (grønn) blinker. Gjenta dette, hvis det trengs.

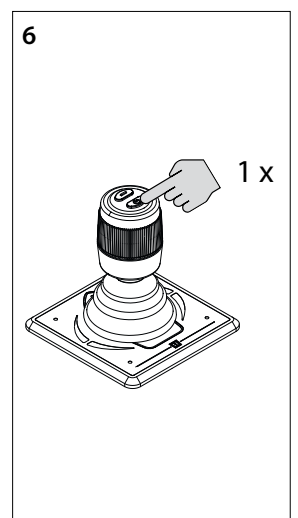
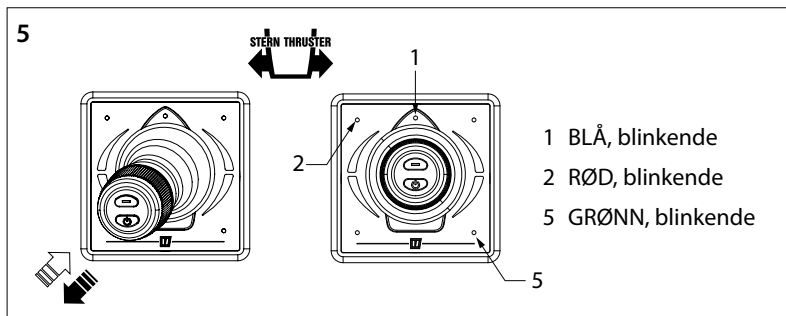

6. Trykk én gang på 'PÅ/AV'-knappen for å bekrefte innstillingen.



## 1.7 Konfigurasjon av flere kontrollpaneler

Utfør handlingene nedenfor, i oppgitt rekkefølge, på **ALLE** paneler:

N.B. Panelet skal stå AV (hvis IKKE panelet står AV, må du først trykke 1 gang på 'PÅ/AV'-knappen for å sette panelet i AV-posisjon.(se 1.3)

### Stille inn flere kontrollpaneler

Du kan konfigurere fire kontrollpaneler (gruppekode A, B, C eller D).  
Bruk én gruppekode per kontrollpanel.

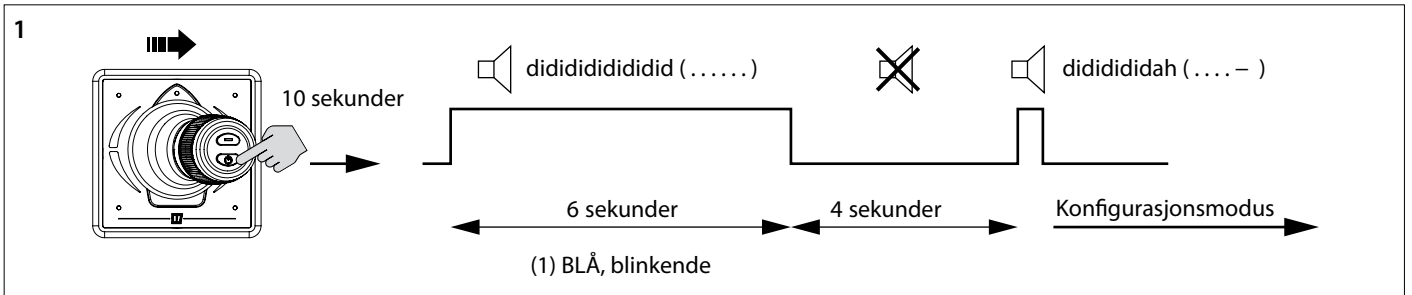
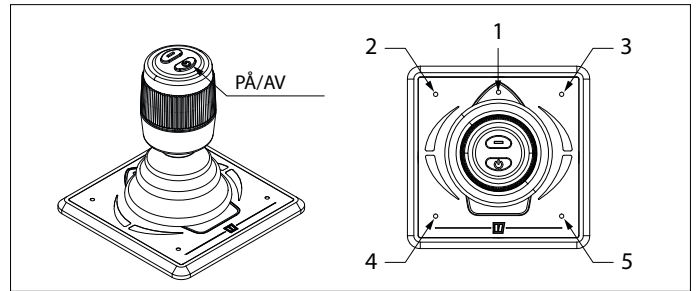
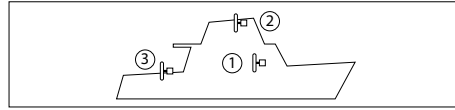

1. Sett panelet i konfigurasjonsmodus.

- Skyv styrespaken mot høyre, trykk inn 'PÅ/AV'-knappen og hold den inne i 10 sekunder.

I løpet av de første 6 sekundene blinker LED (1) blått, og summeren gir et kontinuerlig signal, didididididid.... (...). Hold 'PÅ/AV'-knappen inne. Etter 10 sekunder endres signalet til dididididah (...-).

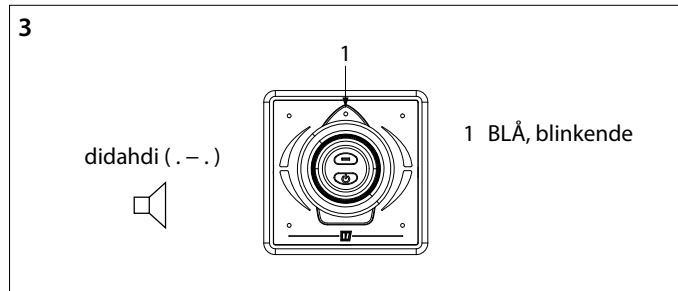
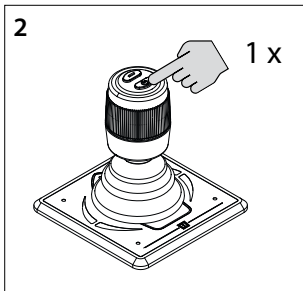

**VIKTIG**  
Hvis en annen kombinasjon av LED-er lyser, må fabrikkinnstillingene først gjenopprettes (se 1.5), og kontrollen av skyvekraftretningen må startes på nytt (se 1.4).

2. Trykk én gang på 'PÅ/AV'-knappen

3. LED (1) blinker blått og du vil hører signalet, di-dah-di (. - .)  
Nå befinner panelet seg i konfigurasjonsmodus.

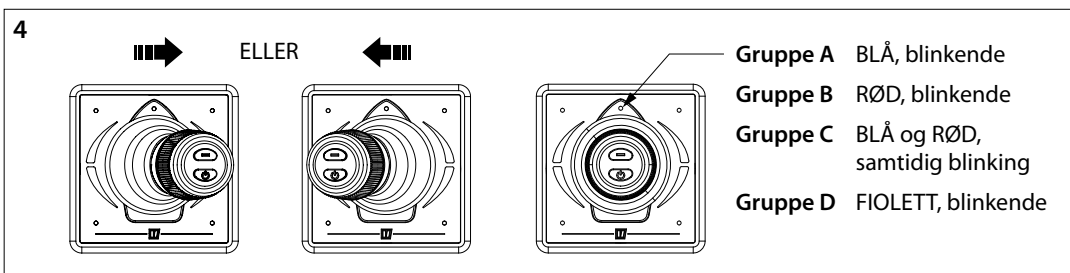

4. Beveg styrespaken mot venstre eller høyre for å stille inn kontrollpanelets kode. LED-ens farge angir kontrollpanelets gruppekode.

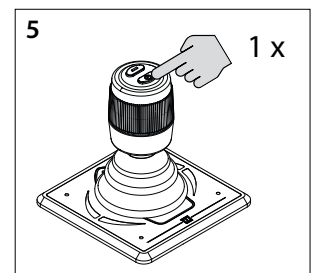

5. Trykk én gang på 'PÅ/AV'-knappen for å bekrefte innstillingen

# 1 Ohjauspaneelien käyttö

## 1.1 Yleistä

Ohjauspaneeli (DBPPJA) on tarkoitettu käytettäväksi yhdessä BOWPRO-keula- ja -peräpotkurin kanssa. Ohjauspaneeleita voi olla enintään neljä.

## 1.2 Käynnistäminen paneelissa

Käynnistä pääkytkin. Järjestelmä on nyt valmiustilassa

- Paina ON/OFF-painiketta.

LED (1) vilkkuu sinisenä ja kuuluu toistuva signaali, di-di-di (. . .). ON/OFF-painiketta täytyy painaa toisen kerran 6 sekunnin kuluessa. LED (1) (sininen) pysyy nyt päällä;summeri vahvistaa, että paneeli on käyttövalmis antamalla signaalin dahdidah (- . -)

Mikäli on kytketty useampia paneeleita, LED (1) vilkkuu paneeleissa, joita ei ole kytketty (joka sekunti kaksi lyhyttä sinistä väläystä, kuin sydämensyke).

Jos haluat aloittaa ohjaamisen toisesta paneelista, toteuta edellä mainitut toimenpiteet käyttöön otettavassa paneelissa.

## 1.4 Työntövoiman tarkistus

Käytettäessä ohjauspaneelia veneen kulkusuunnan pitää vastata ohjauksauvan liikesuuntaa. Se on tarkistettava! Tee se varovasti turvallisessa paikassa.

- Jos ilmenee, että vene liikkuu päinvastaiseen suuntaan kuin mihin ohjauksauvaa liikutetaan, se on korjattava kohdassa 1.6 kuvatulla tavalla.

## 1.5 Tehdasasetusten palauttaminen

Kytke kaikki ohjauspaneelit pois päältä (katso 1.3) ja toteuta tehdasasetusten palauttamista varten seuraavat toimenpiteet yhdessä paneelissa:

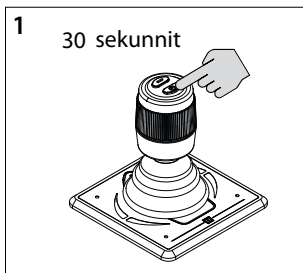

1. Paina ON/OFF-painiketta 30 sekunnin ajan.

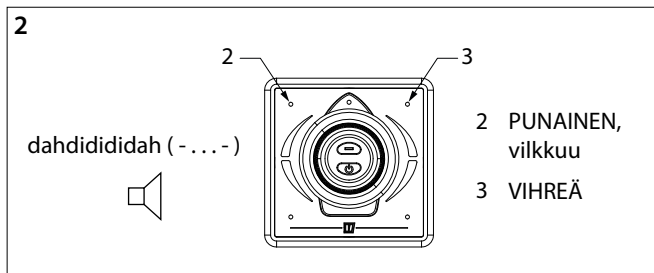

2. LED (2) alkaa vilkkua punaisena 30 sekunnin kuluttua ja LED (3) on vihreä. Kuuluu signaali, dah-di-di-di-dah (- . . . -). Vapauta nyt ON/OFF-painike.

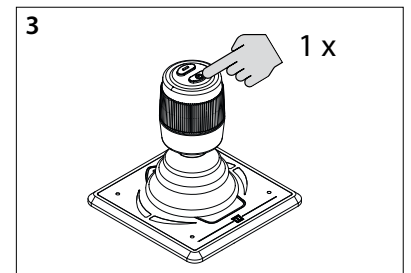

3. Paina kerran ON/OFF-painiketta. Kaikki LED-valot ovat sammuneet ja kuuluu signaali dah (-). Kaikkien paneelien tehdasasetukset on palautettu.



**TÄRKEÄÄ**

Toteuta seuraavat toimenpiteet ennen järjestelmän käyttöönottoa:

- Tarkista työntövoiman suunta (ks. kohta 1.4)
- Vain jos on kyse useammista ohjaustiloista: konfiguroi yksi ohjauspaneeli ohjaustilaa kohti (ks. kohta 1.7)

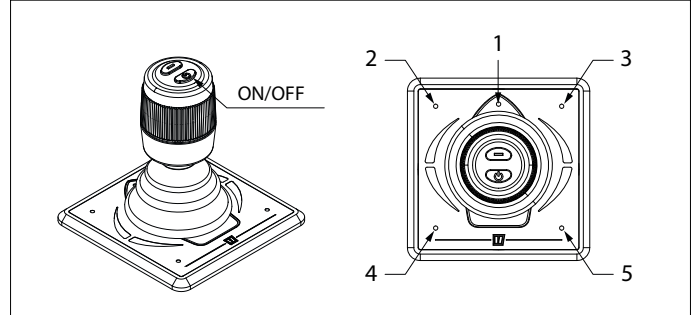

## 1.3 Paneelin sammuttaminen

Pidä ON/OFF-painike painettuna, kunnes kaikki LED-valot ovat sammuneet ja kuuluu signaali, di-di-di-dah-dah (. . . - -) Ohjauspaneeli on nyt pois päältä.

- Sammuta pääkytkin, kun poistut veneestä.

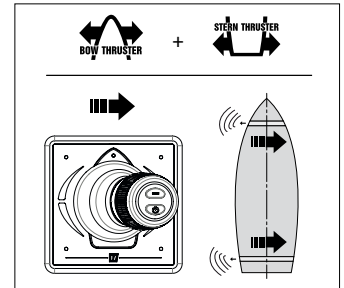
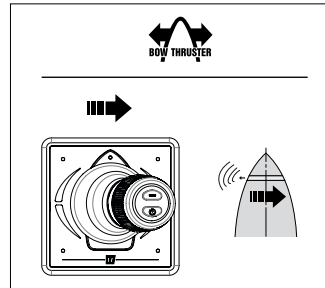



## 1.6 Työntövoiman suunnan konfigurointi

Alla esitetyt toimenpiteet on suoritettava yhdelle paneelissa seuraavassa järjestyksessä:

Huom. Paneelin tulee olla POIS kytkettynä (mikäli paneeli EI ole POIS kytkettynä, paina ensin yhden kerran ON/OFF-painiketta sulkeaksesi paneelin). (ks. kohta 1.3)

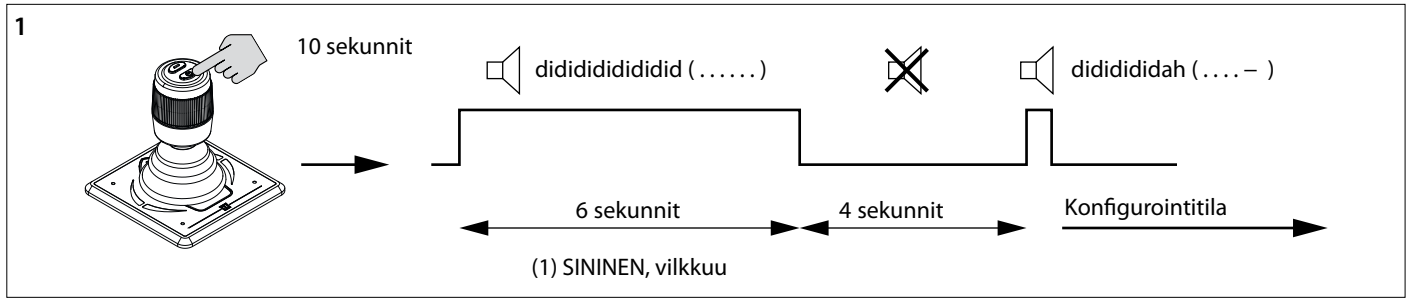
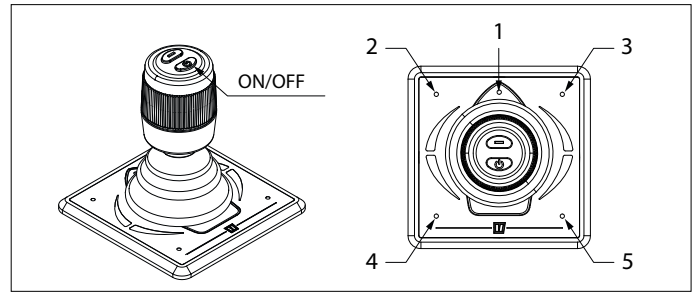

1. Aseta paneeli konfigurointitilaan.

- Paina ON/OFF-painiketta 10 sekunnin ajan.

Ensimmäisen 6 sekunnin ajan LED (1) vilkkuu sinisenä ja sumperi antaa jatkuvasti signaalin, didididididid (...), pidä ON/OFF painiketta painettuna. 10 sekunnin jälkeen antaa sumperi signaalin dididididah (...).

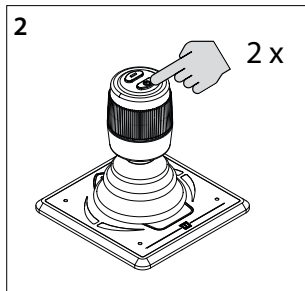

2. Paina ON/OFF-painiketta kaksi kertaa.

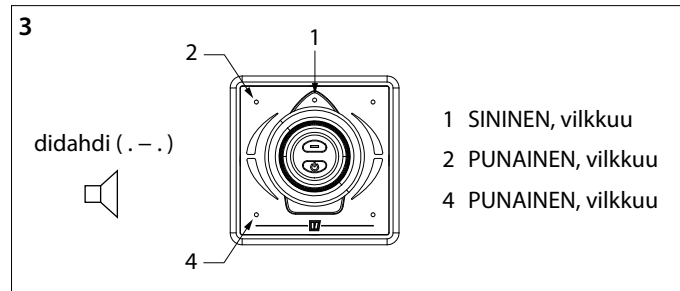

3. LEDs (1) (sininen) (2) (punainen) ja (4) (punainen) vilkkuvat ja kuuluu signaali, di-dah-di (. - .) Paneeli on nyt konfigurointitilassa.

### TÄRKEÄÄ

Mikäli jotkin muut LED-valot palavat, palauta ensin tehdasasetukset (katso 1.5) ja aloita työntövoiman suunnan tarkistaminen uudestaan (katso 1.4).

### 4. Keulapotkurin työntövoiman suunnan konfigurointi:

Liikuta ohjaussauvaa vasempaan ylänurkkaan ja takaisin, kunnes LED-valot (1) (sininen), (3) (punainen) ja (4) (vihreä) vilkkuvat. Toista tämä tarvittaessa.

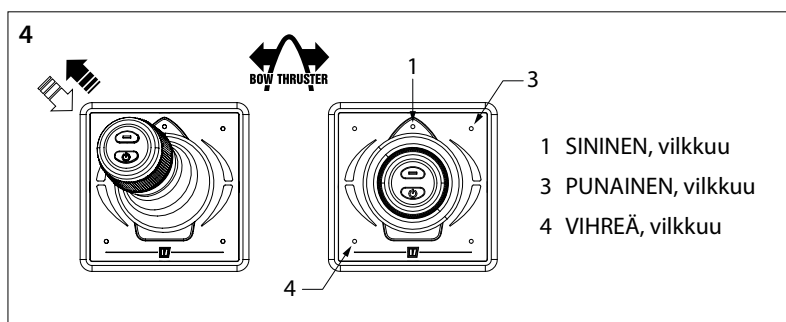

TAI

### 5. Peräpotkurin työntövoiman suunnan konfigurointi:

Liikuta ohjaussauvaa vasen alanurkka ja takaisin, kunnes LED-valot (1) (sininen), (2) (punainen) ja (5) (vihreä) vilkkuvat. Toista tämä tarvittaessa.

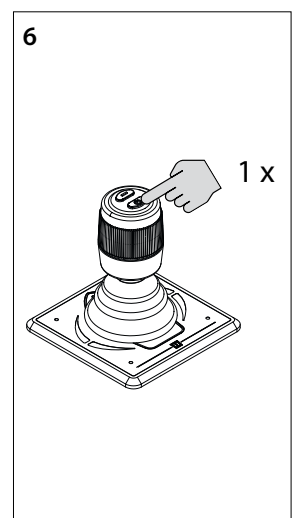
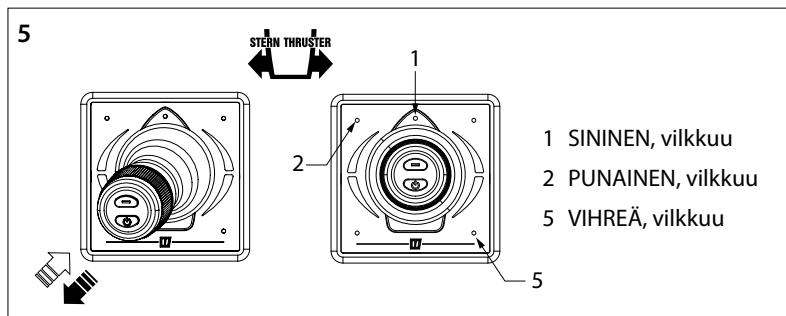

6. Paina ON/OFF-painiketta yhden kerran asetuksen vahvistamiseksi.

## 1.7 Useampien ohjauspaneelien konfigurointi

Alla esitetyt toimenpiteet on suoritettava JOKAISISSA paneelissa seuraavassa järjestyksessä:

Huom. Paneelin tulee olla POIS kytkettynä (mikäli paneeli EI ole POIS kytkettynä, paina ensin yhden kerran On/Off painiketta sulkeaksesi paneelin). (ks. kohta 1.3)

### Useampien ohjauspaneelien säätäminen

On mahdollista konfiguroida neljä paneelia (ryhmäkoodi A, B, C tai D). Käytä yhtä ryhmäkoodia paneelia kohti.

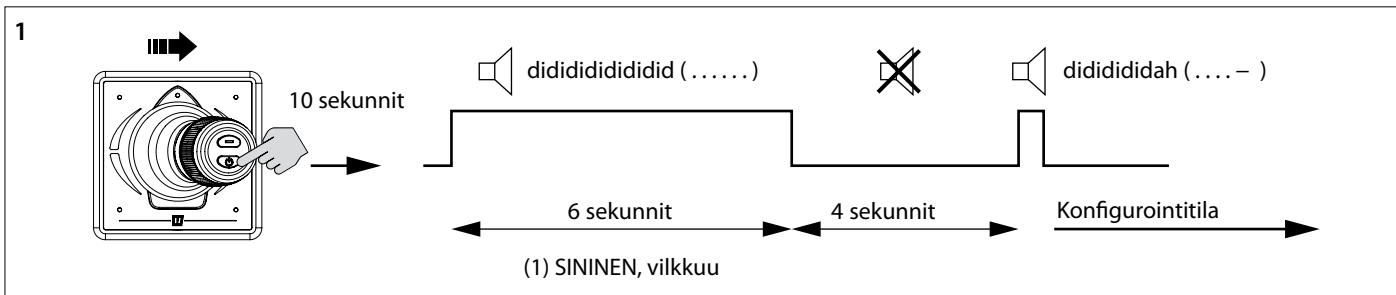
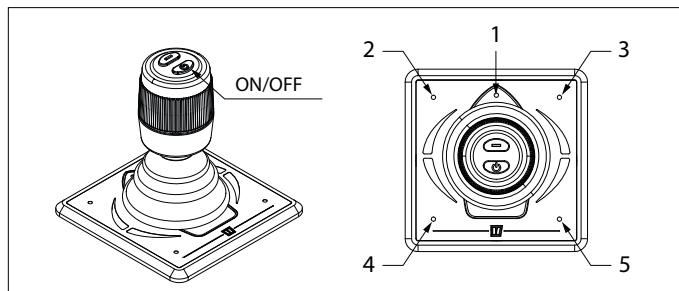
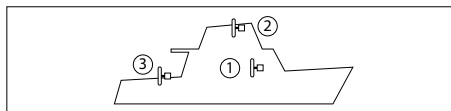

1. Aseta paneeli konfigurointitilaan.

- Työnnä ohjaussauvaa oikealle, paina On/Off painiketta 10 sekunnin ajan.

Ensimmäisen 6 sekunnin ajan LED (1) vilkkuu sinisenä ja sumერი antaa jatkuvasti signaalin, dididididid.... (.....), pidä On/Off painiketta painettuna. 10 sekunnin jälkeen antaa sumერი signaalin didididah (....-).

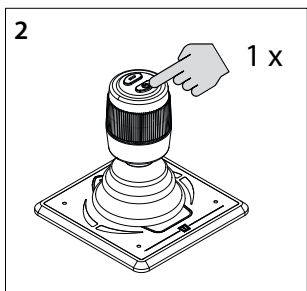

2. Paina On/Off-painiketta kerran.

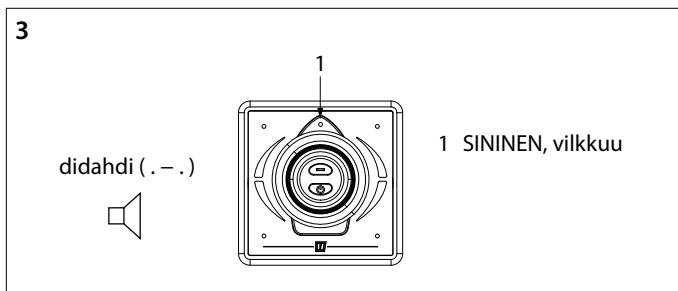

3. LED (1) vilkkuu sinisenä ja kuuluu signaali, di-dah-di (. - .) Paneeli on nyt konfigurointitilassa.

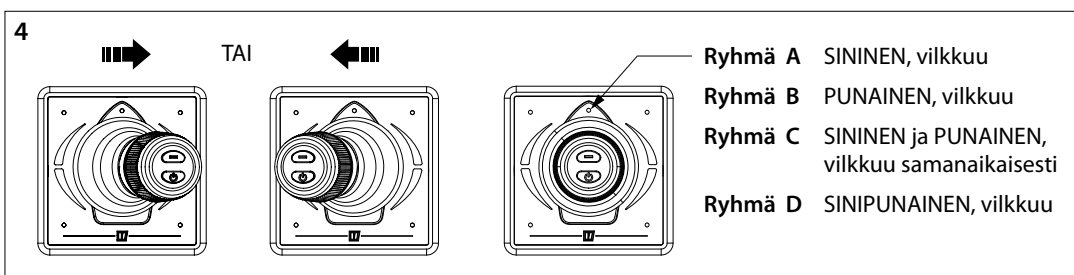
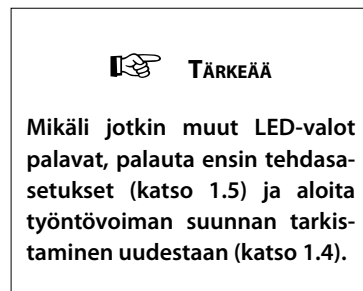

4. Liikuta ohjaussauvaa vasemmalle tai oikealle, jotta voit asettaa paneelin koodin. LED-valon väri ilmaisee paneelin ryhmäkoodin.

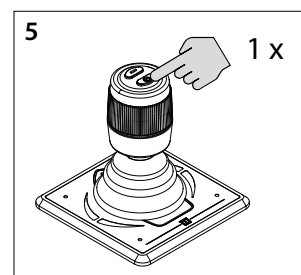

5. Paina On/Off-painiketta yhden kerran asetuksen vahvistamiseksi.

# 1 Obsługa panelu operatora

## 1.1 Informacje ogólne

Panel operatora (DBPPJA) jest przeznaczony do użytku z pędnikami dziobowym lub rufowym BOWPRO. Można zwiększyć liczbę paneli operatora do maksymalnie czterech.

## 1.2 Włączenie pulpitu

Ustawić główny wyłącznik w pozycji 'on'. System jest teraz w stanie gotowości (stand-by).

- Nacisnąć włącznik 'ON/OFF'.

Dioda LED (1) miga na niebiesko i słychać powtarzalny sygnał, di-di-di (...). W ciągu 6 sekund należy ponownie nacisnąć włącznik 'ON/OFF'. Pozostanie włączona dioda LED (1) (niebieska) a brzęczyk potwierdzi, że pulpit jest gotowy do użycia dając sygnał dahdidah (-.-).

Jeśli podłączonych jest kilka paneli, dioda LED (1) na panelach, które nie są włączone, będzie migać (co sekundę dwa razy krótko na niebiesko, w rytmie serca).

Aby przełączyć sterowanie na inny panel operatora, należy przeprowadzić powyższe czynności na panelu, na którym ma być włączone sterowanie.

## 1.4 Sprawdzenie kierunku ciągu

Podczas korzystania z panelu operatora kierunek ruchu łodzi musi być zgodny z kierunkiem, w którym porusza się joystick. Należy to sprawdzić! Należy zrobić to ostrożnie i w bezpiecznym miejscu.

- Jeśli ruch łodzi jest przeciwny do kierunku, w którym porusza się joystick, należy to ustawić w sposób pokazany w punkcie 1.6.

## 1.5 Przywrócenie ustawień fabrycznych

Należy wyłączyć wszystkie panele operatora (zob. 1.3), a następnie przeprowadzić następujące czynności na jednym z paneli w celu przywrócenia ustawień fabrycznych:

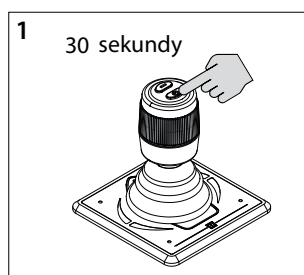

1. Naciśnij i przytrzymaj przycisk On/Off przez 30 sekund.

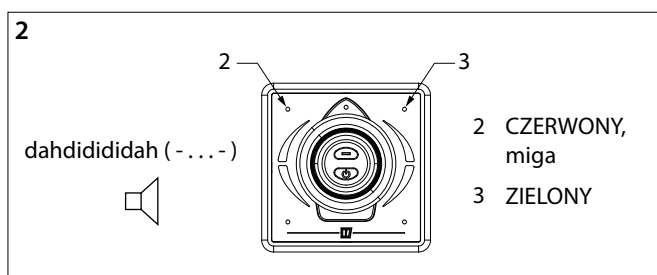

2. Po 30 sekundach dioda LED (2) miga na czerwono, a dioda LED (3) świeci na zielono. Można usłyszeć sygnał, dah-di-di-di-dah (-...-). Puść wówczas przycisk On/Off.

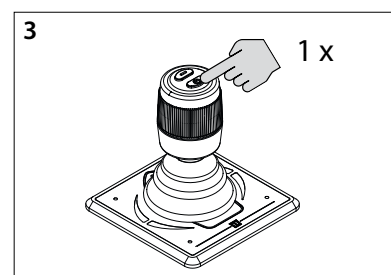

3. Jeden raz naciśnij przycisk On/Off. Wszystkie diody LED są wyłączone i słychać sygnał (-). Ustawienia fabryczne wszystkich paneli operatora zostały przywrócone.



**WAŻNE**

Przed użyciem systemu należy przeprowadzić następujące czynności:

- Sprawdzić kierunek ciągu (zob. 1.4)
- Wyłącznie przy kilku sterówkach: skonfigurować panel operatora dla każdej sterówki (zob. 1.7)

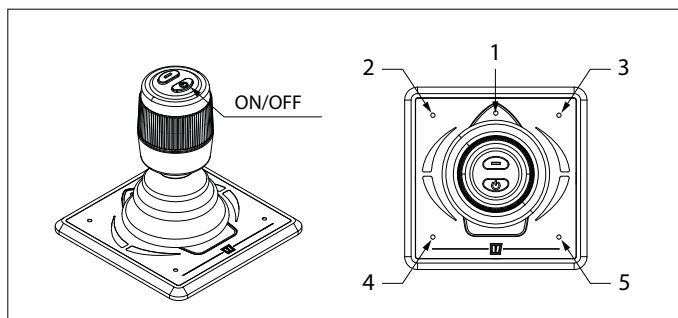

## 1.3 Wyłączenie (OFF) pulpitu

Przytrzymać przycisk On/Off do momentu wyłączenia wszystkich diod LED i usłyszenia sygnału, di-di-di-dah-dah (...-). Panel operatora jest wyłączony.

- Podczas opuszczania statku należy wyłączyć główny wyłącznik.

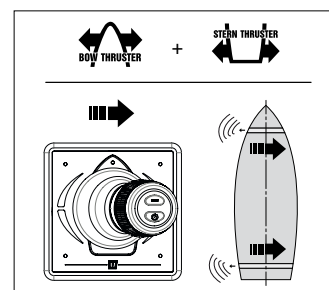
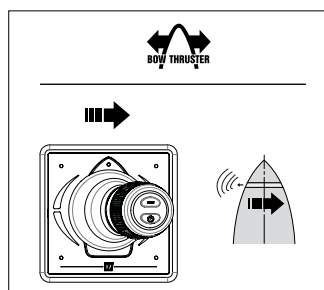

## 1.6 Konfiguracja kierunku ciągu

Poniższe czynności należy przeprowadzić na jednym panelu, w wskazanej kolejności:

Uwaga: Panel musi znajdować się w pozycji WYŁĄCZONY (jeśli panel NIE znajduje się w pozycji WYŁĄCZONY, najpierw należy raz nacisnąć przycisk On/Off, aby ustawić panel w pozycji WYŁĄCZONY). (zob.1.3)

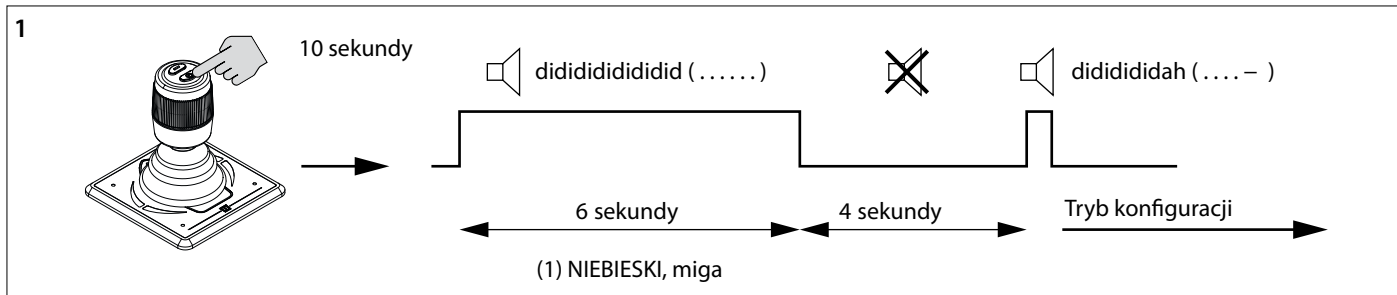
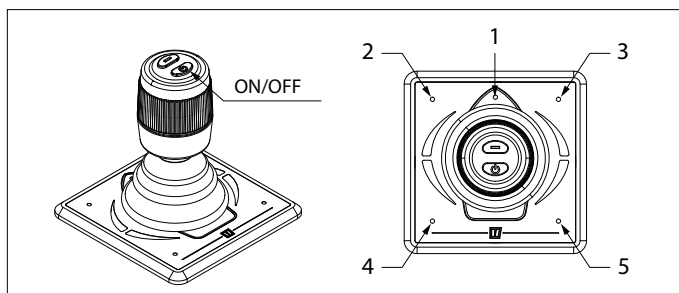
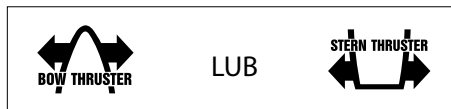

1. Ustaw panel w trybie konfiguracji.

- Naciśnij i przytrzymaj przycisk On/Off przez 10 sekund.

W ciągu pierwszych 6 sekund dioda LED (1) miga na niebiesko, a brzęczyk wydaje ciągły sygnał, didididididid..... (. . . . .). Nadal trzymaj przycisk On/Off wciśnięty. Po 10 sekundach brzęczyk zacznie wydawać dźwięk dididididah (. . . - ).

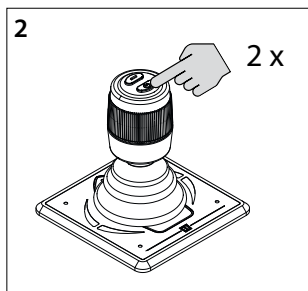

2. Dwukrotnie naciśnij przycisk On/Off.

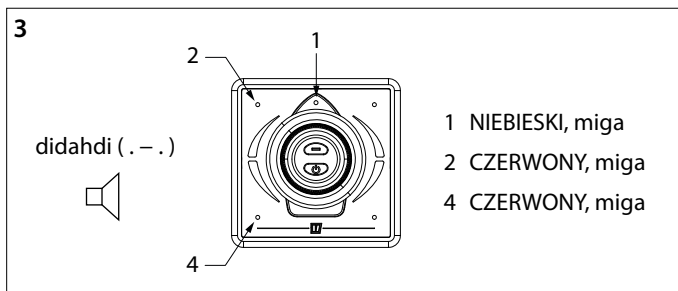

3. LEDs (1) (niebieski) (2) (czerwony) i (4) (czerwony) migają i słychać sygnał, di-dah-di (. . .). Teraz panel znajduje się w trybie konfiguracji.

### WAŻNE

Jeśli świecą się inne diody LED, należy najpierw przywrócić ustawienia fabryczne (zob. 1.5) i ponownie rozpocząć proces sprawdzania kierunku ciągu. (zob. 1.4).

4. **Konfiguracja kierunku ciągu pędnika dziobowego:** Przesunąć joystick do lewego górnego rogu i cofnąć go do pierwotnej pozycji, aż diody LED (1) (niebieska), (3) (czerwona) i (4) (zielona) zaczną migać. W razie konieczności należy powtórzyć powyższą czynność.

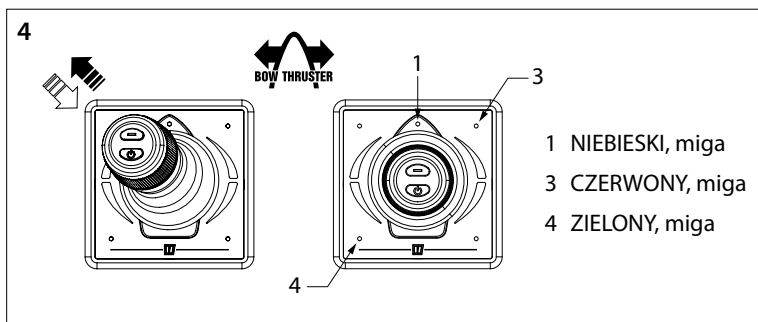

LUB

5. **Konfiguracja kierunku ciągu pędnika rufowego:** Przesunąć joystick do lewego dolnego rogu i cofnąć go do pierwotnej pozycji, aż diody LED (1) (niebieska), (2) (czerwona) i (5) (zielona) zaczną migać. W razie konieczności należy powtórzyć powyższą czynność.

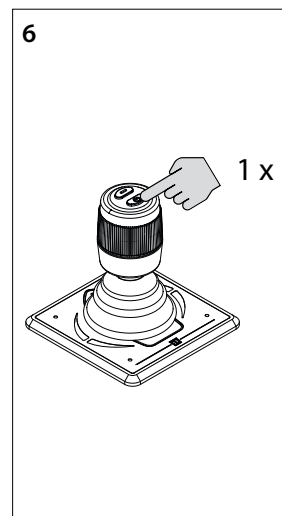
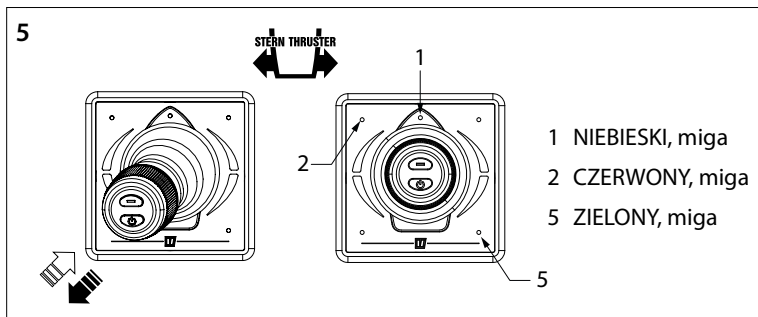

6. Jeden raz naciśnij przycisk On/Off, aby potwierdzić ustawienia.

## 1.7 Konfiguracja kilku paneli operatora

Poniższe czynności należy przeprowadzić na KAŻDYM panelu, we wskazanej kolejności:

Uwaga: Panel musi znajdować się w pozycji WYŁĄCZONY (jeśli panel NIE znajduje się w pozycji WYŁĄCZONY, najpierw należy raz nacisnąć przycisk On/Off, aby ustawić panel w pozycji WYŁĄCZONY). (zob.1.3)

### Ustawienie kilku paneli operatora

Istnieje możliwość konfiguracji kilku paneli operatora (kod grupy A, B, C lub D). Należy użyć jednego kodu grupy dla jednego panelu operatora.

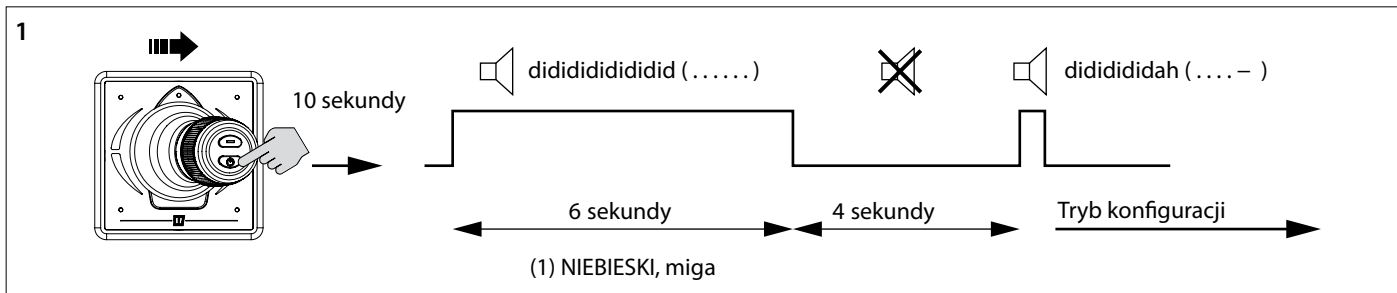
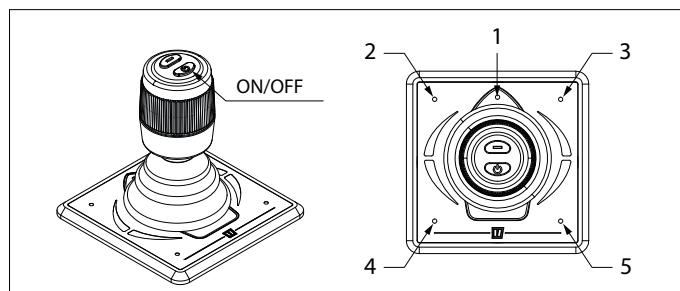
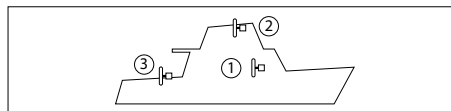

1. Ustaw panel w trybie konfiguracji.

- Przesuń joystick w prawo, naciśnij i przytrzymaj przycisk On/Off przez 10 sekund.

W ciągu pierwszych 6 sekund dioda LED (1) miga na niebiesko, a brzęczyk wydaje ciągły sygnał, didididididid..... (.....). Nadal trzymaj przycisk On/Off wciśnięty. Po 10 sekundach brzęczyk zacznie wydawać dźwięk dididididah(....-).

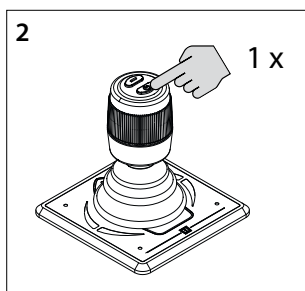

2. Jeden raz naciśnij przycisk On/Off.

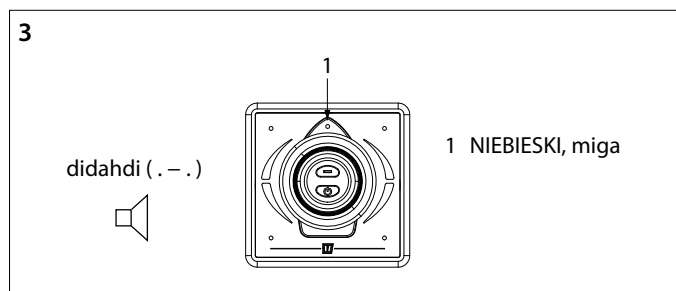

3. Dioda LED (1) miga na niebiesko i słychać sygnał, di-dah-di (. - .) Teraz panel znajduje się w trybie konfiguracji.

**WAŻNE**

Jeśli świecą się inne diody LED, należy najpierw przywrócić ustawienia fabryczne (zob. 1.5) i ponownie rozpocząć proces sprawdzania kierunku ciągu. (zob. 1.4).

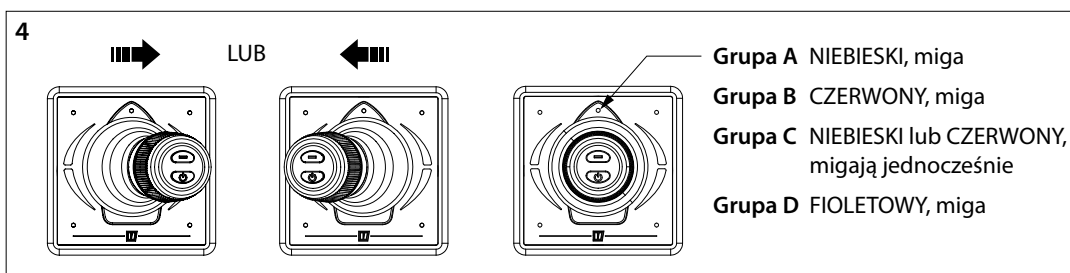

4. Przesuń joystick w lewo lub w prawo, aby ustawić kod panelu operatora. Kolor diody LED informuje o kodzie grupy panelu operatora.

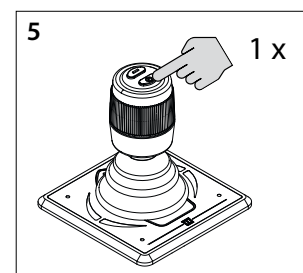

5. Jeden raz naciśnij przycisk On/Off, aby potwierdzić ustawienia.

2 Hoofdafmetingen

Principal dimensions

Hauptabmessungen

Dimensions principales

Dimensiones principales

Dimensioni principali

Mål

Huvudmått

Viktigste mål

Päämitat

Główne wymiary

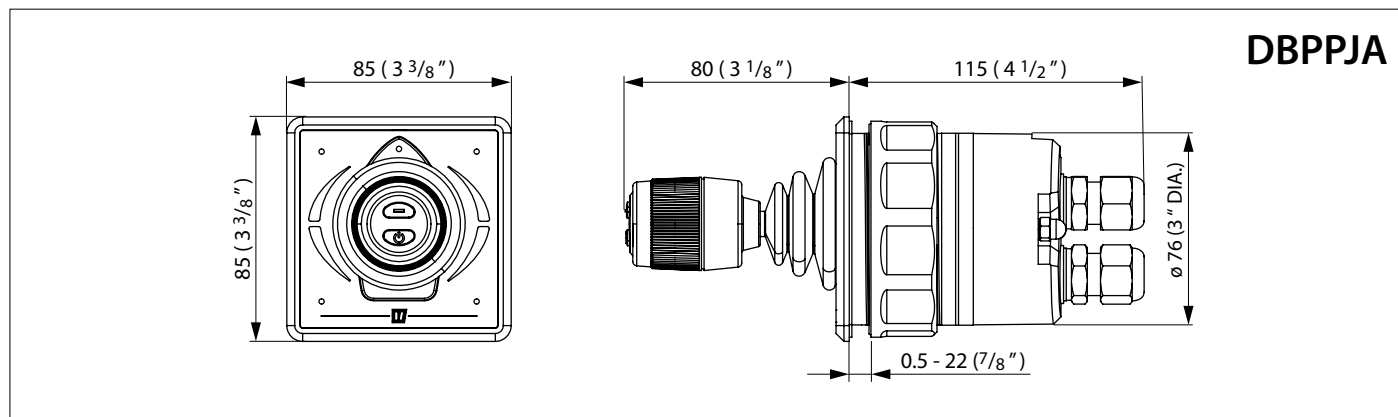

### 3 Aansluitschema's

Wiring diagrams

Schaltplan

Diagramas de cableado

Diagrammes de câblage

Schemi Elettrici

Strømskemaer

Kopplingscheman

Koblingskjemaer

Kytkentäkaaviot

Schemat okablowania

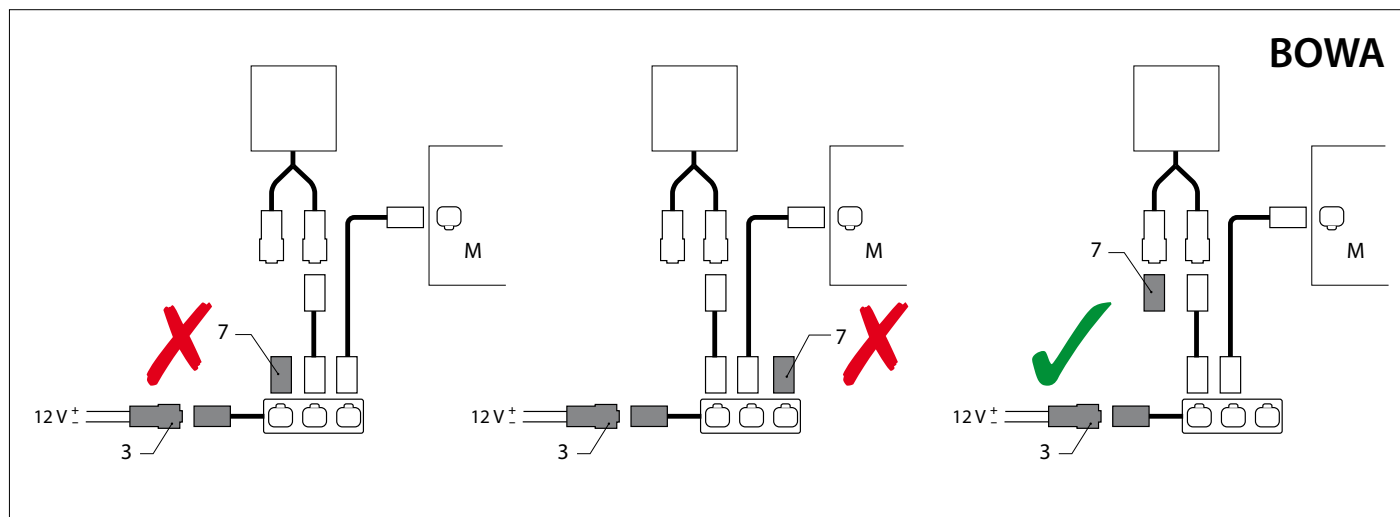

#### LET OP

De CAN-bus is een keten waar de boegschroef en de panelen op zijn aangesloten.

**Aan het ene eind van de keten moet de voeding (3) worden aangesloten en aan het andere einde moet de terminator (7) worden aangesloten!**

#### NOTE

The CAN bus is a chain to which the bow thruster and the panels are connected.

**At one end of the chain, the power supply (3) must be connected and the terminator (7) must be connected at the other end!**

#### ACHTUNG

Der CAN-Bus ist eine (Netzwerk-)Leitung, an die die Bugschraube und die Bedienelemente angeschlossen sind.

**Am einen Ende dieser Leitung muss die CAN-Bus-Versorgung (3), am anderen Ende der Abschluss (7) angeschlossen werden!**

#### ATTENTION

Le bus CAN est un câble sur lequel l'hélice d'étrave et les tableaux sont branchés.

**L'alimentation (3) doit être est branchée sur l'une des extrémités du câble et le terminateur (7) à l'autre extrémité !**

#### ATENCIÓN

El CAN-bus es una cadena donde la hélice de proa y los paneles están conectados.

**En uno de los extremos de la cadena se tiene que conectar la alimentación (3) y en el otro extremo se debe conectar el terminador (7).**

#### ATTENZIONE

Il CAN-bus è una catena a cui sono collegati l'elica di prua ed i pannelli.

**Ad una estremità della catena deve essere collegata l'alimentazione (3) ed all'altra estremità deve essere collegato il terminatore (7)!**

#### BEMÆRK

CAN-bussen er en kæde, bovpropellen og panelerne er tilsluttet til. I den ene ende af kæden skal strømforsyningen (3) tilsluttes, og impedansmodstanden (7) skal tilsluttes i den anden ende!

#### OBSERVERA

CAN-busen är en kedja som bogpropellern och panelerna är anslutna till.

**I den ena änden av kedjan måste tillförseln (3) anslutas och i den andra änden måste terminatorn (7) anslutas!**

#### MERK

CAN-bus er en kjede som baugpropellen og panelene er koblet til. På den ene enden av kjeden skal strømforsyningen (3) tilkobles og i den andre enden skal terminatoren (7) kobles til!

#### HUOM

CAN-väylä on ketju, johon keulapotkuri ja paneelit on yhdistetty. Ketjun toiseen päähän on liitettävä virtalähde (3) ja toiseen päähän on liitettävä terminaattori (7)!

#### UWAGA

Magistrala CAN to łańcuch, do którego dołączony jest ster strumieniowy i panele.

**Na jednym końcu łańcucha musi być podłączony zasilacz (3), a terminator (7) musi być podłączony na drugim końcu!**



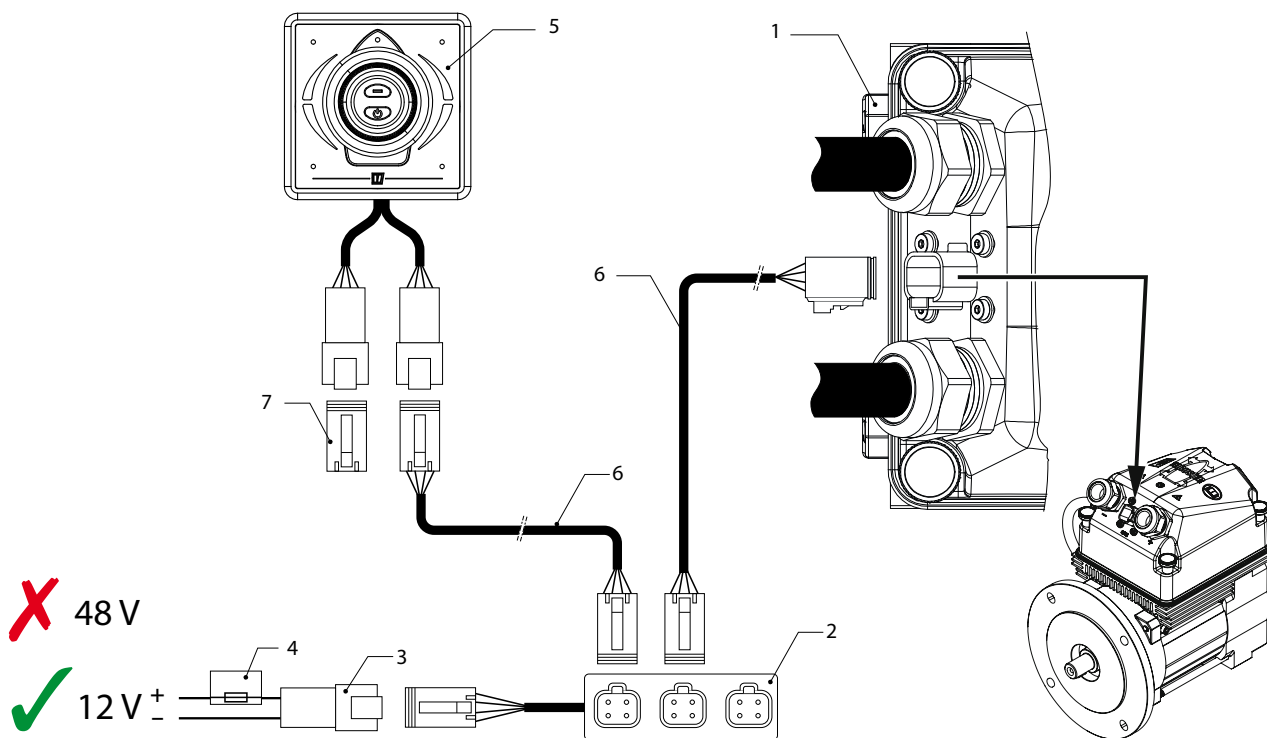

Eén boegschroef (of hekschroef), Eén stuurstand

Un (1) propulsor (proa o popa), Una (1) estación de timón

Én (1) propell (baugen eller hekk) En (1) rorkanaler

One (1) thruster (bow or stern), One (1) helm station

Un (1) propulsore (prua o poppa), Una (1) plancia di comando

Yksi (1) potkuri (keula- tai perä-) Yksi (1) ruoriasema

Ein (1) Strahlruder (Bug oder Heck), Eine (1) Helmstation

En (1) propel (bov- eller hækepropel) Én (1) rorstation

Jeden (1) pędnik dziobowy (lub pędnik rufowy), Jedna (1) sterówka

Un (1) propulseur (proue ou étrave), Un (1) poste de barre

En (1) propeller (för eller akter) En (1) manöver station

1	Aansluitkast boegschroef (of hekschroef)	Connection box thruster (or stern thruster)	Anschlussbox Strahlruder (Bug oder Heck)
2	Hub	Hub	Hub
3	CAN-bus voeding	CAN-bus supply	CAN-Bus-Versorgung
4	Stuurstroomzekering	Control voltage fuse	Sicherung der Steuerspannung
5	Bedieningspaneel	Control panel	Schalttafel
6	Aansluitkabel	Connection cable	Verbindungskabel
7	Terminator	Terminator	Abschluss

1	Boîtier de connexion du propulseur (proue ou étrave)	Caja de conexión propulsor de proa (o popa)	Scatola di connessione del propulsore (o propulsore di poppa)
2	Moyeu	Concentrador (Hub)	Mozzo
3	Alimentation CAN-Bus	Suministro de bus CAN	CAN-bus di alimentazione
4	Fusible régulateur de tension	Fusible de voltaje de control	Fusibile della tensione di comando
5	Panneau de contrôle	Panel de control	Pannello di controllo
6	Câble de raccordement	Cable de conexión	Cavo di connessione
7	Termineur	Terminador	Terminatore



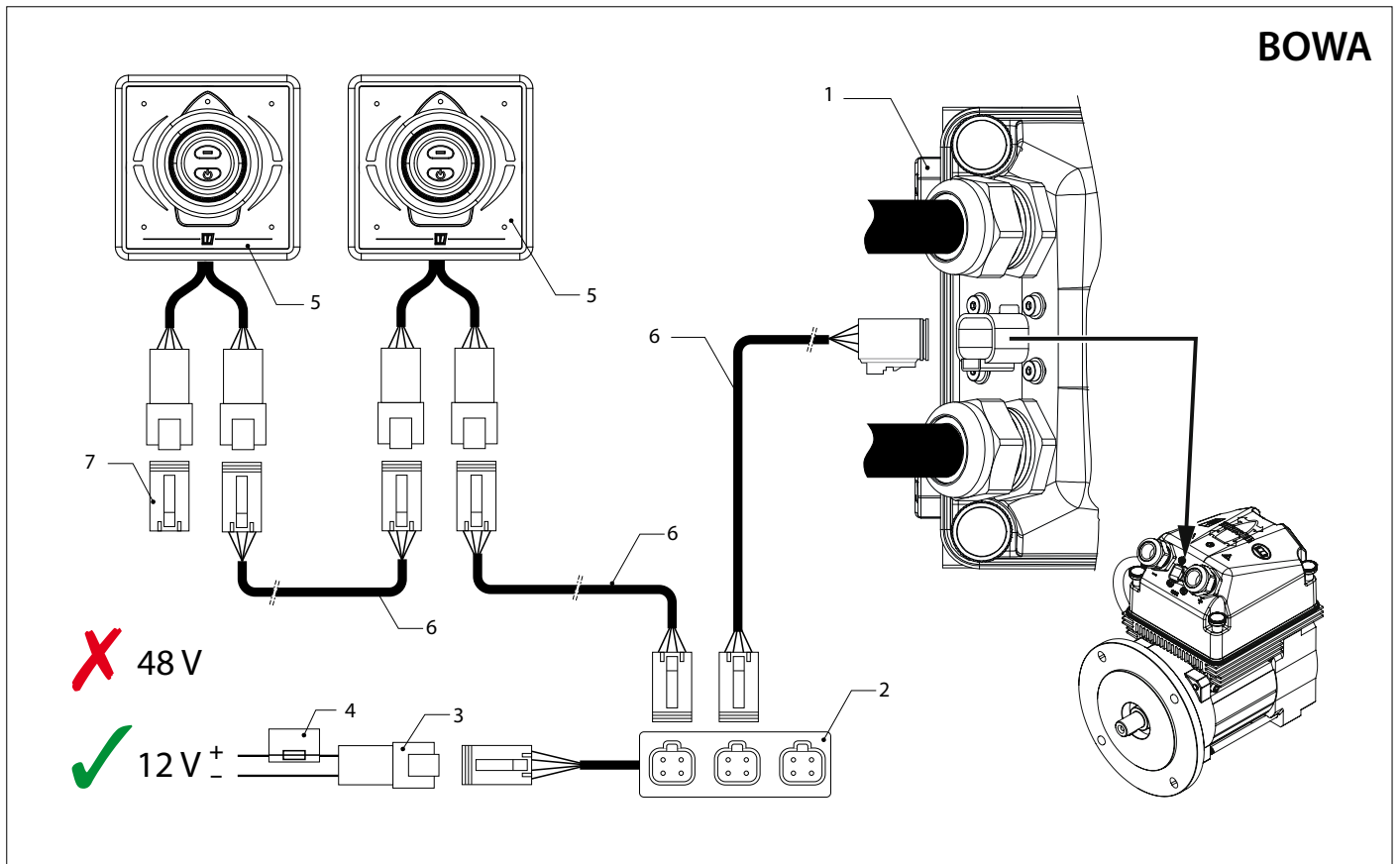

Eén boegschroef (of hekschroef),  
Twee stuurstanden

One (1) thruster (bow or stern),  
Two (2) helm stations

Ein (1) Strahlruder (Bug oder Heck),  
Zwei (2) Helmstationen

Un (1) propulseur (proue ou étrave),  
Deux (2) postes de barre

Un (1) propulsor (proa o popa),  
Dos (2) estaciones de timón

Un (1) propulsore (prua o poppa),  
Due (2) plance di comando

En (1) propel (bov- eller  
hækpropel) To (2) rorstationer

En (1) propeller (för eller akter)  
Två (2) manöverstationer

Én (1) propell (baugen eller hekk)  
To (2) rorkanaler

Yksi (1) potkuri (keula- tai perä-)  
Kaksi (2) ruoriasemaa

Jeden (1) pędnik dziobowy (lub  
pędnik rufowy), Dwie (2) sterówki

1	Propellens klemkasse (eller hækpropel)	Anslutningsbox propeller (eller akterpropeller)	Tilkoblingsboks for propell (eller hekkthruster)
2	Nav	Hubb	Hub
3	CAN-busforsyning	CAN-bus tilførsel	CAN-bus tilførsel
4	Styrespændingssikring	Kontroll spänning säkring	Sikringskontroll for spenning
5	Betjeningspanel	Kontrollpanel	Kontrollpanel
6	Tilslutningskabel	Anslutningskabel	Tilkoblingskabel
7	Impedansmodstand	Terminator	Terminator

1	Potkurin (tai peräpotkurin) liitäntärasia	Skrzynka przyłączeniowa pędnika dziobowego (lub pędnik rufowy)
2	Keskitin	Koncentrator
3	CAN-väylän syöttö	Zasilanie magistrali CAN
4	Ohjaujännitteen sulake	Bezpiecznik sterowania
5	Ohjauspaneeli	Panel sterowania
6	Kytentäkaapeli	Kabel przyłączeniowy
7	Terminaattori	Terminator

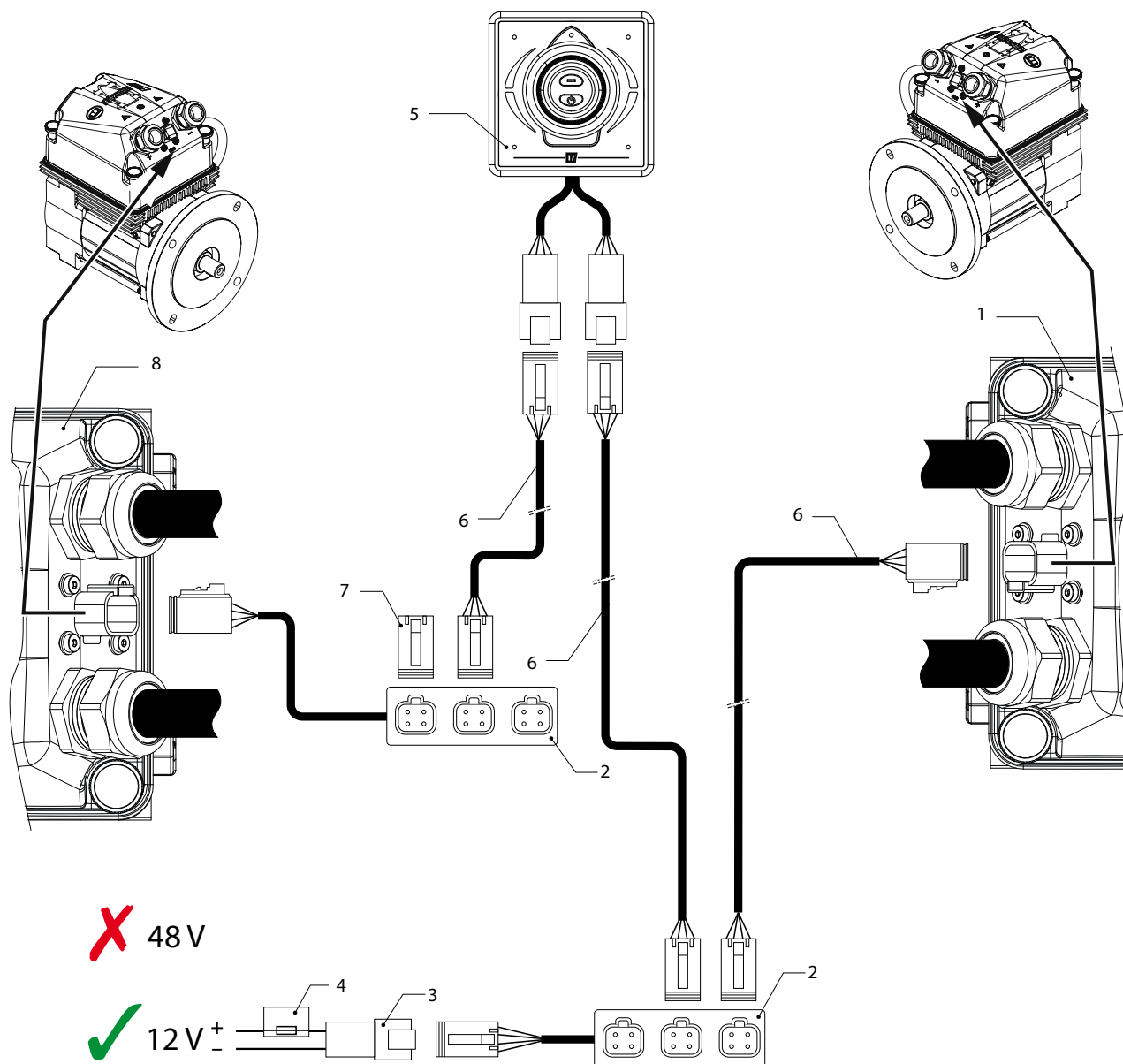

Eén boegschroef EN één hekschroef, Eén stuurstand

Thrusters (bow AND stern), One (1) helm station

Ein Bugstrahlruder UND ein Heckstrahlruder,  
Eine (1) Helmstation

Une hélice d'étrave ET une hélice de poupe,  
Un (1) poste de barre

Un propulsor de proa Y un propulsor de popa,  
Una (1) estación de timón

Un'elica di prua E un'elica di poppa,  
Una (1) plancia di comando

En bovpropel OG en hækpropel,  
Én (1) rorstation

En bogpropeller OCH en akterpropeller,  
En (1) manöverstation

Én baugpropell OG én hekkthruster,  
En (1) rorkanaler

Keulapotkuri JA peräpotkuri,  
Yksi (1) ruoriasema

Jeden pędnik dziobowy ORAZ jeden pędnik rufowy,  
Jedna (1) sterówka

1	Aansluitkast boegschroef	Connection box bow thruster	Verbindingsbox von Bugstrahlruder
2	Hub	Hub	Hub
3	CAN-bus voeding	CAN-bus supply	CAN-Bus-Versorgung
4	Stuurstroomzekering	Control voltage fuse	Steuerstrom Sicherung
5	Bedieningspaneel	Control panel	Bedienfeld
6	Aansluitkabel	Connection cable	Verbindungskabel
7	Terminator	Terminator	Abschluss
8	Aansluitkast hekschroef	Connection box stern thruster	Verbindingsbox Heckstrahlruder
1	Boîtier de connexion du propulseur à étrave	Caja de conexión propulsor de proa	Scatola di connessione del propulsore di prua
2	Moyeu	Concentrador (Hub)	Scafo
3	Alimentation CAN-bus	Alimentación del CAN-bus	Alimentazione CAN-bus
4	Fusible régulateur de tension	Fusible de tensión de control	Fusibile della tensione di comando
5	Panneau de commandes	Panel de control	Pannello di controllo
6	Câble de raccordement	Cable de conexión	Cavo di collegamento
7	Terminateur	Terminador	Terminatore
8	Boîtier de connexion du propulseur de proue	Caja de conexión propulsor de popa	Scatola di connessione del propulsore di poppa
1	Bovpropellens klemkasse	Kopplingsbox bogpropeller	Koblingsboks for baugpropell
2	Nav	Hubb	Hub
3	CAN-busforsyning	CAN-bus tilførsel	CAN-bus tilførsel
4	Styrespændingssikring	Kontroll spänning säkring	Sikringskontroll for spenning
5	Betjeningspanel	Kontrollpanel	Kontrollpanel
6	Tilslutningskabel	Anslutningskabel	Tilkoblingskabel
7	Impedansmodstand	Terminator	Terminator
8	Hækpropellens klemkasse	Kopplingsbox akterpropeller	Koblingsboks for hekkthruster
1	Keulapotkurin liitäntärasia	Skrzynka przyłączeniowa pędnika dziobowego	
2	Keskitin	Koncentrator	
3	CAN-väylän syöttö	Zasilanie magistrali CAN	
4	Ohjausjännitteen sulake	Bezpiecznik sterowania	
5	Keulapotkurin	Panel sterowania	
6	Kytentäkaapeli	Kabel przyłączeniowy	
7	Terminaattori	Terminator	
8	Peräpotkurin liitäntärasia	Skrzynka przyłączeniowa pędnik rufowy	

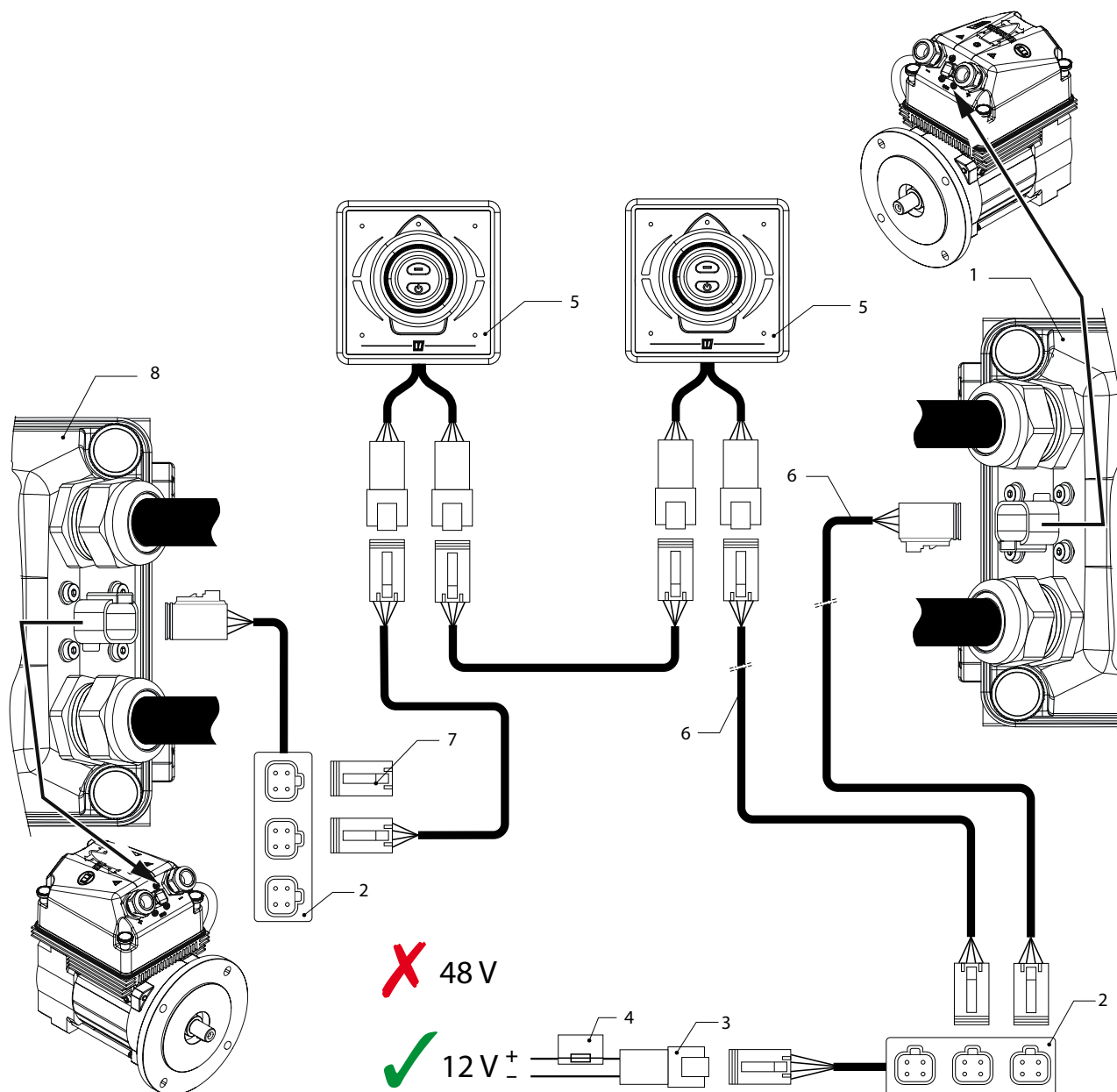

Eén boegschroef EN één hekschroef.  
Twee stuurstanden. Het schema kan worden uitgebreid tot maximaal vier (4) stuurstanden.

Thrusters (bow AND stern).  
Two (2) helm stations. The diagram can be extended to up to four (4) helm stations.

Ein Bugstrahlruder UND ein Heckstrahlruder.  
Zwei (2) Helmstationen. Das Diagramm kann auf bis zu vier (4) Helmstationen erweitert werden.

Une hélice d'étrave ET une hélice de poupe.  
Deux (2) postes de barre. Le diagramme ci-dessus peut être étendu à quatre (4) postes de barre.

Un propulsor de proa Y un propulsor de popa.  
Dos (2) estaciones de timón. El diagrama anterior puede ampliarse hasta cuatro (4) estaciones de de timón.

Un'elica di prua E un'elica di poppa. Due (2) plance di comando. Lo schema di cui sopra può essere esteso a un massimo di quattro (4) plance di comando.

1	Aansluitkast boegschroef	Connection box bow thruster	Verbindungsbox von Bugstrahlruder
2	Hub	Hub	Hub
3	CAN-bus voeding	CAN-bus supply	CAN-Bus-Versorgung
4	Stuurstroomzekering	Control voltage fuse	Steuerstrom Sicherung
5	Bedieningspaneel	Control panel	Bedienfeld
6	Aansluitkabel	Connection cable	Verbindungskabel
7	Terminator	Terminator	Abschluss
8	Aansluitkast hekschroef	Connection box stern thruster	Verbindungsbox Heckstrahlruder
1	Boîtier de connexion du propulseur à étrave	Caja de conexión propulsor de proa	Scatola di connessione del propulsore di prua
2	Moyeu	Concentrador (Hub)	Scafo
3	Alimentation CAN-bus	Alimentación del CAN-bus	Alimentazione CAN-bus
4	Fusible régulateur de tension	Fusible de tensión de control	Fusibile della tensione di comando
5	Panneau de commandes	Panel de control	Pannello di controllo
6	Câble de raccordement	Cable de conexión	Cavo di collegamento
7	Terminateur	Terminador	Terminatore
8	Boîtier de connexion du propulseur de proue	Caja de conexión propulsor de popa	Scatola di connessione del propulsore di poppa
1	Bovpropellens klemkasse	Kopplingsbox bogpropeller	Koblingsboks for baugpropell
2	Nav	Hubb	Hub
3	CAN-busforsyning	CAN-bus tilførsel	CAN-bus tilførsel
4	Styrespændingssikring	Kontroll spänning säkring	Sikringskontroll for spenning
5	Betjeningspanel	Kontrollpanel	Kontrollpanel
6	Tilslutningskabel	Anslutningskabel	Tilkoblingskabel
7	Impedansmodstand	Terminator	Terminator
8	Hækpropellens klemkasse	Kopplingsbox akterpropeller	Koblingsboks for hekkthruster
1	Keulapotkurin liitäntärasia	Skrzynka przyłączeniowa pędnika dziobowego	
2	Keskitin	Koncentrator	
3	CAN-väylän syöttö	Zasilanie magistrali CAN	
4	Ohjausjännitteen sulake	Bezpiecznik sterowania	
5	Keulapotkurin	Panel sterowania	
6	Kytentäkaapeli	Kabel przyłączeniowy	
7	Terminaattori	Terminator	
8	Peräpotkurin liitäntärasia	Skrzynka przyłączeniowa pędnik rufowy	

#### En bovpropel OG en hækpropel.

To (2) rorstationer. Diagrammet ovenfor kan udvides til maks. fire (4) rorstationer.

#### En bogpropeller OCH en akterpropeller.

Två (2) manöverstationer. Diagrammet ovan kan utökas med upp till fyra (4) manöverplatser.

#### Én baugpropell OG én hekkthruster.

To (2) rorkanaler. Skjemaet ovenfor kan utvides til opptil fire (4) rorkanaler.

#### Keulapotkuri JA peräpotkuri.

Kaksi (2) ruoriasemaa. Yllä oleva kaavio voidaan laajentaa enintään neljään (4) ruoriasemaan.

Jeden pędnik dziobowy ORAZ jeden pędnik rufowy, dwie sterówki. Schemat może zostać rozszerzony do maksymalnie czterech (4) sterówek.





4 Aansluitschema's  
Wiring diagrams  
Schaltplan  
Diagramas de cableado

Diagrammes de câblage  
Schemi Elettrici  
Strømskemaer  
Kopplingscheman

Koblingsskjemaer  
KytKentäkaaviot  
Schemat okablowania

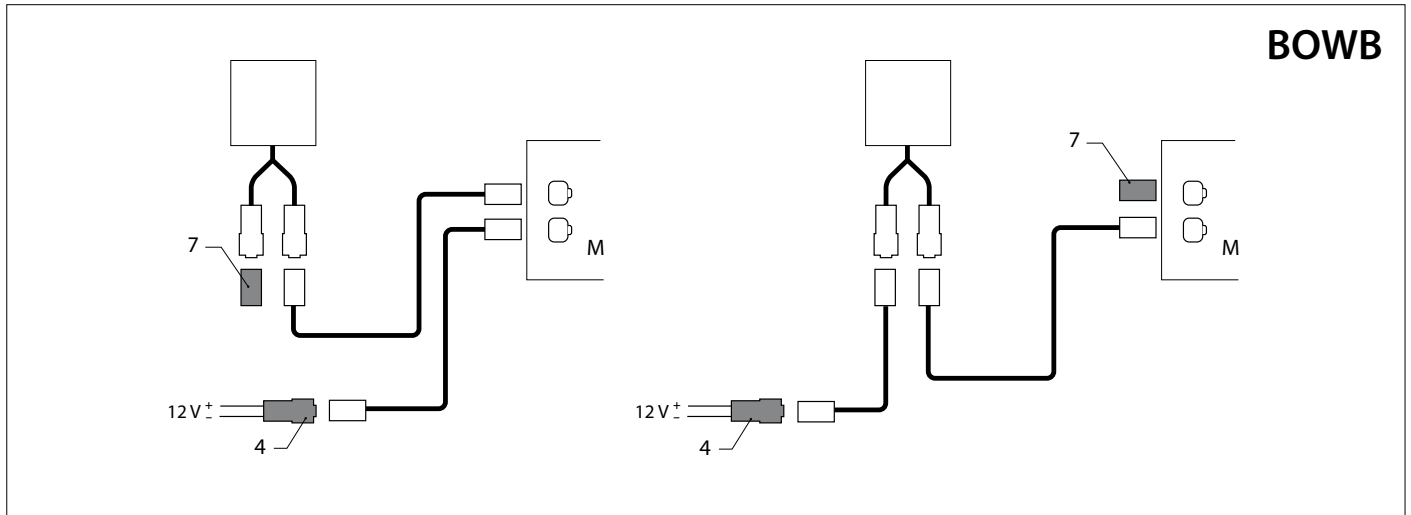

**LET OP**

De CAN-bus is een keten waar de boegschroef en de panelen op zijn aangesloten.

**Aan het ene eind van de keten moet de voeding (4) worden aangesloten en aan het andere einde moet de terminator (7) worden aangesloten!**

**NOTE**

The CAN bus is a chain to which the bow thruster and the panels are connected.

**At one end of the chain, the power supply (4) must be connected and the terminator (7) must be connected at the other end!**

**ACHTUNG**

Der CAN-Bus ist eine (Netzwerk-)Leitung, an die die Bugschraube und die Bedienelemente angeschlossen sind.

**Am einen Ende dieser Leitung muss die CAN-Bus-Versorgung (4), am anderen Ende der Abschluss (7) angeschlossen werden!**

**ATTENTION**

Le bus CAN est un câble sur lequel l'hélice d'étrave et les tableaux sont branchés.

**L'alimentation (4) doit être est branchée sur l'une des extrémités du câble et le terminateur (7) à l'autre extrémité !**

**ATENCIÓN**

El CAN-bus es una cadena donde la hélice de proa y los paneles están conectados.

**En uno de los extremos de la cadena se tiene que conectar la alimentación (4) y en el otro extremo se debe conectar el terminador (7).**

**ATTENZIONE**

Il CAN-bus è una catena a cui sono collegati l'elica di prua ed i pannelli.

**Ad una estremità della catena deve essere collegata l'alimentazione (4) ed all'altra estremità deve essere collegato il terminatore (7)!**

**BEMÆRK**

CAN-bussen er en kæde, bovpropellen og panelerne er tilsluttet til.

**I den ene ende af kæden skal strømforsyningen (4) tilsluttes, og impedansmodstanden (7) skal tilsluttes i den anden ende!**

**OBSERVERA**

CAN-busen är en kedja som bogpropellern och panelerna är anslutna till.

**I den ena änden av kedjan måste tillförseln (4) anslutas och i den andra änden måste terminatorn (7) anslutas!**

**MERK**

CAN-bus er en kjede som baugpropellen og panelene er koblet til.

**På den ene enden av kjeden skal strømforsyningen (4) tilkobles og i den andre enden skal terminatoren (7) kobles til!**

**HUOM**

CAN-väylä on ketju, johon keulapotkuri ja paneelit on yhdistetty.

**Ketjun toiseen päähän on liitettävä virtalähde (4) ja toiseen päähän on liitettävä terminaattori (7)!**

**UWAGA**

Magistrala CAN to łańcuch, do którego dołączony jest ster strumieniowy i panele.

**Na jednym końcu łańcucha musi być podłączony zasilacz (4), a terminator (7) musi być podłączony na drugim końcu!**

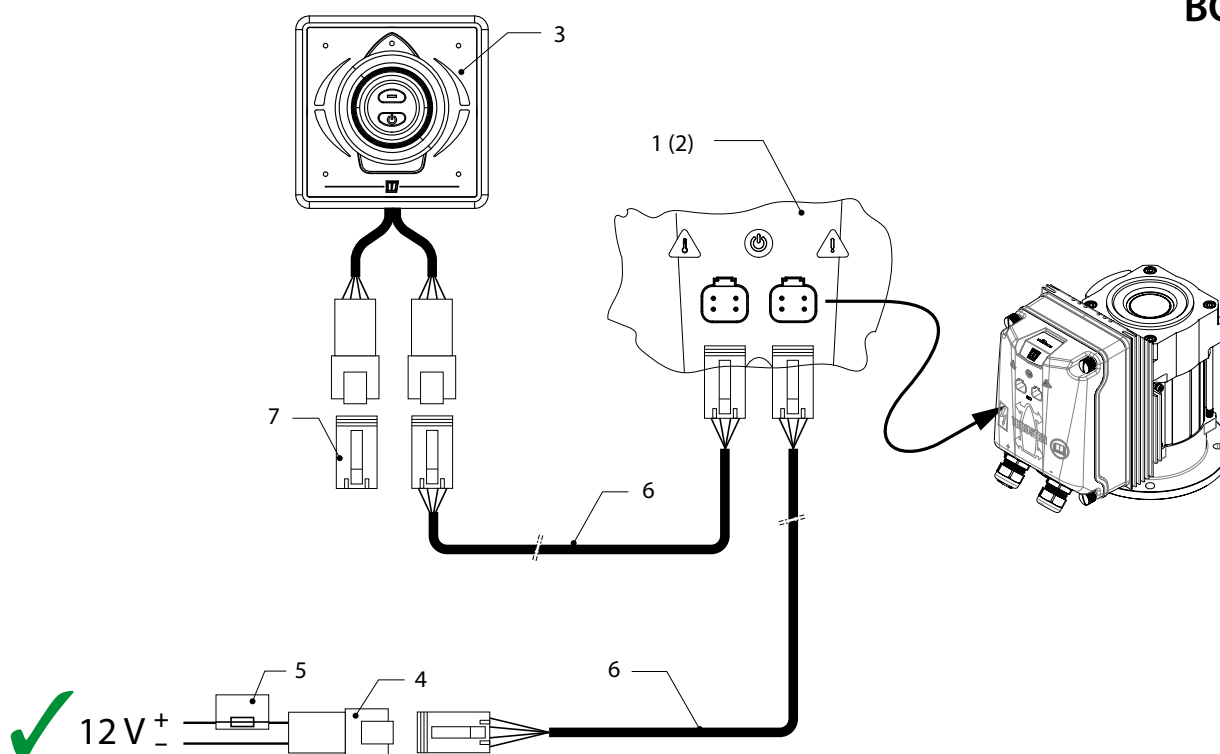

Eén boegschroef (of hekschroef), Eén stuurstand

Un (1) propulsor (proa o popa),  
Una (1) estación de timón

Én (1) propell (baugen eller hekk) En (1) rorkanaler

One (1) thruster (bow or stern),  
One (1) helm station

Un (1) propulsore (prua o poppa),  
Una (1) plancia di comando

Yksi (1) potkuri (keula- tai perä-)  
Yksi (1) ruoriasema

Ein (1) Strahlruder (Bug oder Heck),  
Eine (1) Helmstation

En (1) propel (bov- eller hækepropel)  
Én (1) rorstation

Jeden (1) pędnik dziobowy (lub pędnik rufowy), Jedna (1) sterówka

Un (1) propulseur (proue ou étrave),  
Un (1) poste de barre

En (1) propeller (föer eller akter)  
En (1) manöver station

1	Aansluitkast boegschroef	Verbindungsbox von Bugstrahlruder	Caja de conexión propulsor de proa
2	Aansluitkast hekschroef	Verbindungsbox Heckstrahlruder	Caja de conexión propulsor de popa
3	Bedieningspaneel	Bedienfeld	Panel de control
4	CAN-bus voeding	CAN-Bus-Versorgung	Alimentación del CAN-bus
5	Stuurstroomzekering	Steuerstrom Sicherung	Fusible de tensión de control
6	Aansluitkabel	Verbindungskabel	Cable de conexión
7	Terminator	Abschluss	Terminador

1	Connection box bow thruster	Boîtier de connexion du propulseur à étrave	Scatola di connessione del propulsore di prua
2	Connection box stern thruster	Boîtier de connexion du propulseur de proue	Scatola di connessione del propulsore di poppa
3	Control panel	Panneau de commandes	Pannello di controllo
4	CAN-bus supply	Alimentation CAN-bus	Alimentazione CAN-bus
5	Control voltage fuse	Fusible régulateur de tension	Fusibile della tensione di comando
6	Connection cable	Câble de raccordement	Cavo di collegamento
7	Terminator	Termineur	Terminatore

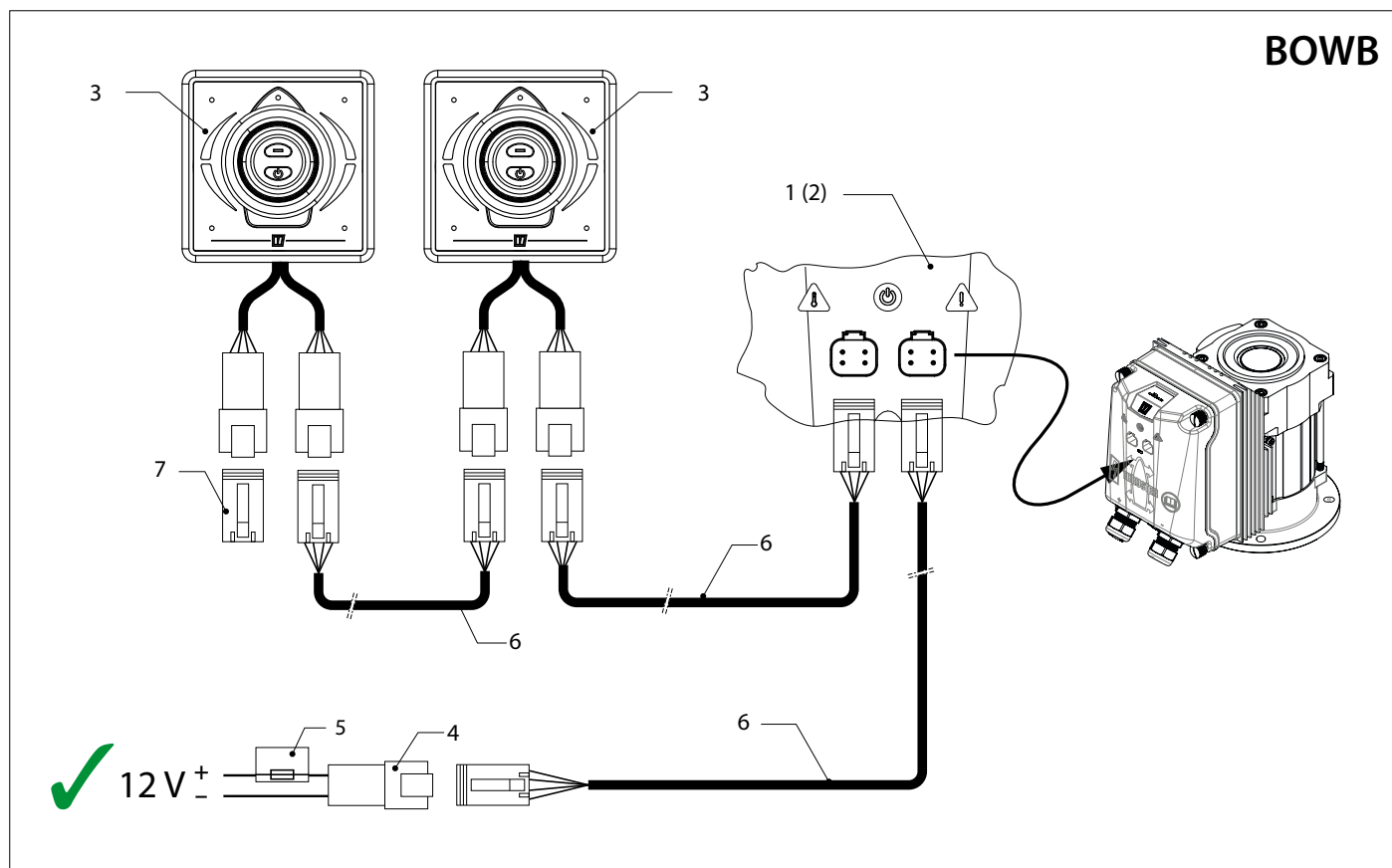

Eén boegschroef (of hekschroef),  
Twee stuurstanden

One (1) thruster (bow or stern),  
Two (2) helm stations

Ein (1) Strahlruder (Bug oder Heck),  
Zwei (2) Helmstationen

Un (1) propulseur (proue ou étrave),  
Deux (2) postes de barre

Un (1) propulsor (proa o popa),  
Dos (2) estaciones de timón

Un (1) propulsore (prua o poppa),  
Due (2) plance di comando

En (1) propel (bov- eller  
hækpropel) To (2) rorstationer

En (1) propeller (för eller akter)  
Två (2) manöverstationer

Én (1) propell (baugen eller hekk)  
To (2) rorkanaler

Yksi (1) potkuri (keula- tai perä-)  
Kaksi (2) ruoriasemaa

Jeden (1) pędnik dziobowy (lub  
pędnik rufowy), Dwie (2) sterówki

1	Bovpropellens klemkasse	Kopplingsbox bogpropeller	Koblingsboks for baugpropell
2	Hækpropellens klemkasse	Kopplingsbox akterpropeller	Koblingsboks for hekkthruster
3	Betjeningspanel	Kontrollpanel	Kontrollpanel
4	CAN-busforsyning	CAN-bus tilførsel	CAN-bus tilførsel
5	Styrespændingssikring	Kontroll spänning säkring	Sikringskontroll for spenning
6	Tilslutningskabel	Anslutningskabel	Tilkoblingskabel
7	Impedansmodstand	Terminator	Terminator

1	Keulapotkurin liitäntärasia	Skrzynka przyłączeniowa pędnika dziobowego
2	Peräpotkurin liitäntärasia	Skrzynka przyłączeniowa pędnik rufowy
3	Keulapotkurin	Panel sterowania
4	CAN-väylän syöttö	Zasilanie magistrali CAN
5	Ohjausjännitteen sulake	Bezpiecznik sterowania
6	Kytentäkaapeli	Kabel przyłączeniowy
7	Terminaattori	Terminator

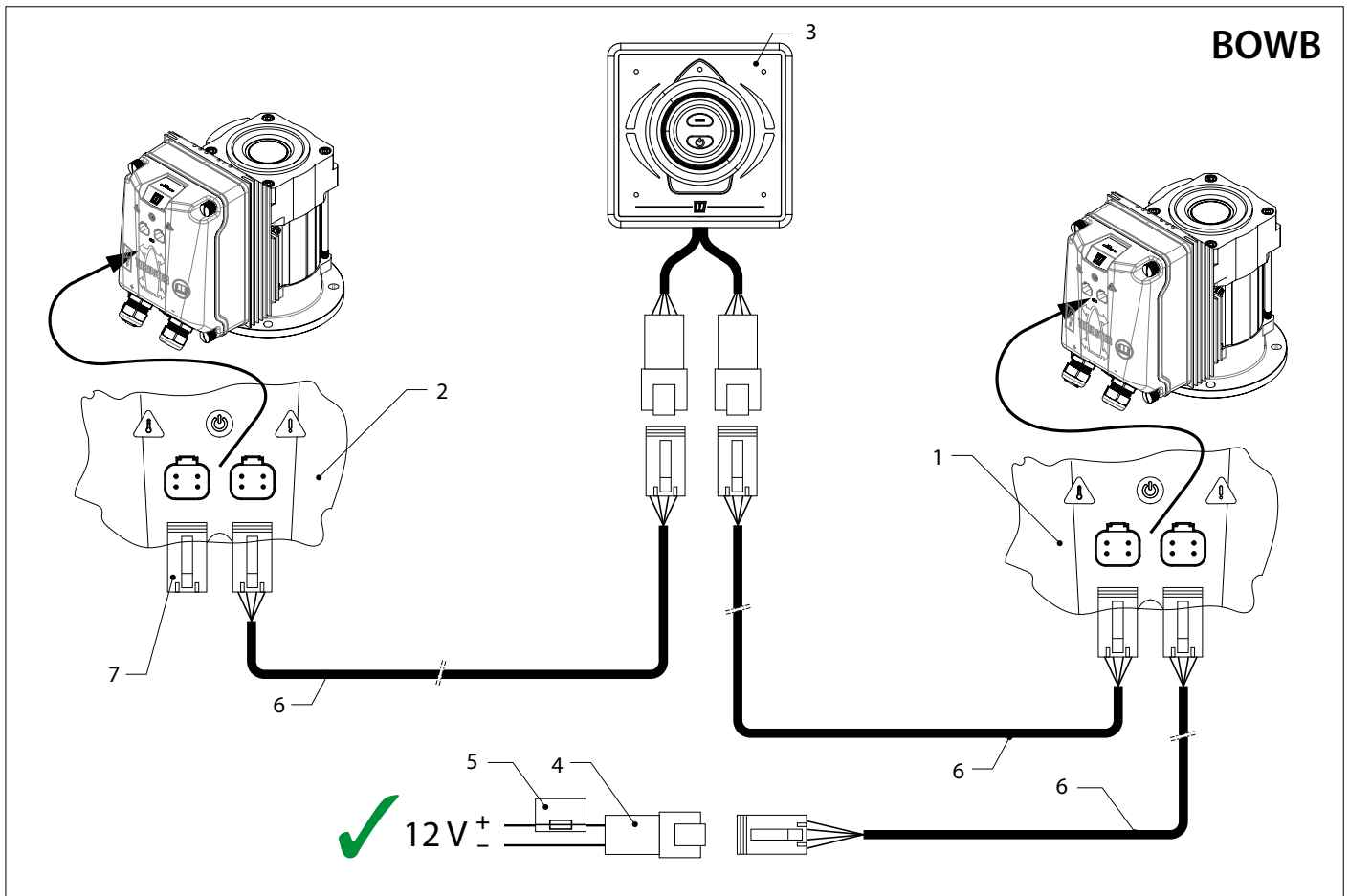

**BOWB**

Eén boegschroef EN één hekschroef, Eén stuurstand (3.3) of twee stuurstanden (3.4). Het schema kan worden uitgebreid tot maximaal vier (4) stuurstanden.

Une hélice d'étrave ET une hélice de poupe. Deux (2) postes de barre. Le diagramme ci-dessus peut être étendu à quatre (4) postes de barre.

Thrusters (bow AND stern), One (1) (3.3) or two (2) (3.4) helm stations. The diagram can be extended to up to four (4) helm stations.

Un propulsor de proa Y un propulsor de popa. Dos (2) estaciones de timón. El diagrama anterior puede ampliarse hasta cuatro (4) estaciones de de timón.

Ein Bugstrahlruder UND ein Heckstrahlruder. Zwei (2) Helmstationen. Das Diagramm kann auf bis zu vier (4) Helmstationen erweitert werden.

Un'elica di prua E un'elica di poppa. Due (2) plance di comando. Lo schema di cui sopra può essere esteso a un massimo di quattro (4) plance di comando.

1	Aansluitkast boegschroef	Verbindungsbox von Bugstrahlruder	Caja de conexión propulsor de proa
2	Aansluitkast hekschroef	Verbindungsbox Heckstrahlruder	Caja de conexión propulsor de popa
3	Bedieningspaneel	Bedienfeld	Panel de control
4	CAN-bus voeding	CAN-Bus-Versorgung	Alimentación del CAN-bus
5	Stuurstroomzekering	Steuerstrom Sicherung	Fusible de tensión de control
6	Aansluitkabel	Verbindungskabel	Cable de conexión
7	Terminator	Abschluss	Terminador
1	Connection box bow thruster	Boîtier de connexion du propulseur à étrave	Scatola di connessione del propulsore di prua
2	Connection box stern thruster	Boîtier de connexion du propulseur de poupe	Scatola di connessione del propulsore di poppa
3	Control panel	Panneau de commandes	Pannello di controllo
4	CAN-bus supply	Alimentation CAN-bus	Alimentazione CAN-bus
5	Control voltage fuse	Fusible régulateur de tension	Fusibile della tensione di comando
6	Connection cable	Câble de raccordement	Cavo di collegamento
7	Terminator	Termineur	Terminatore

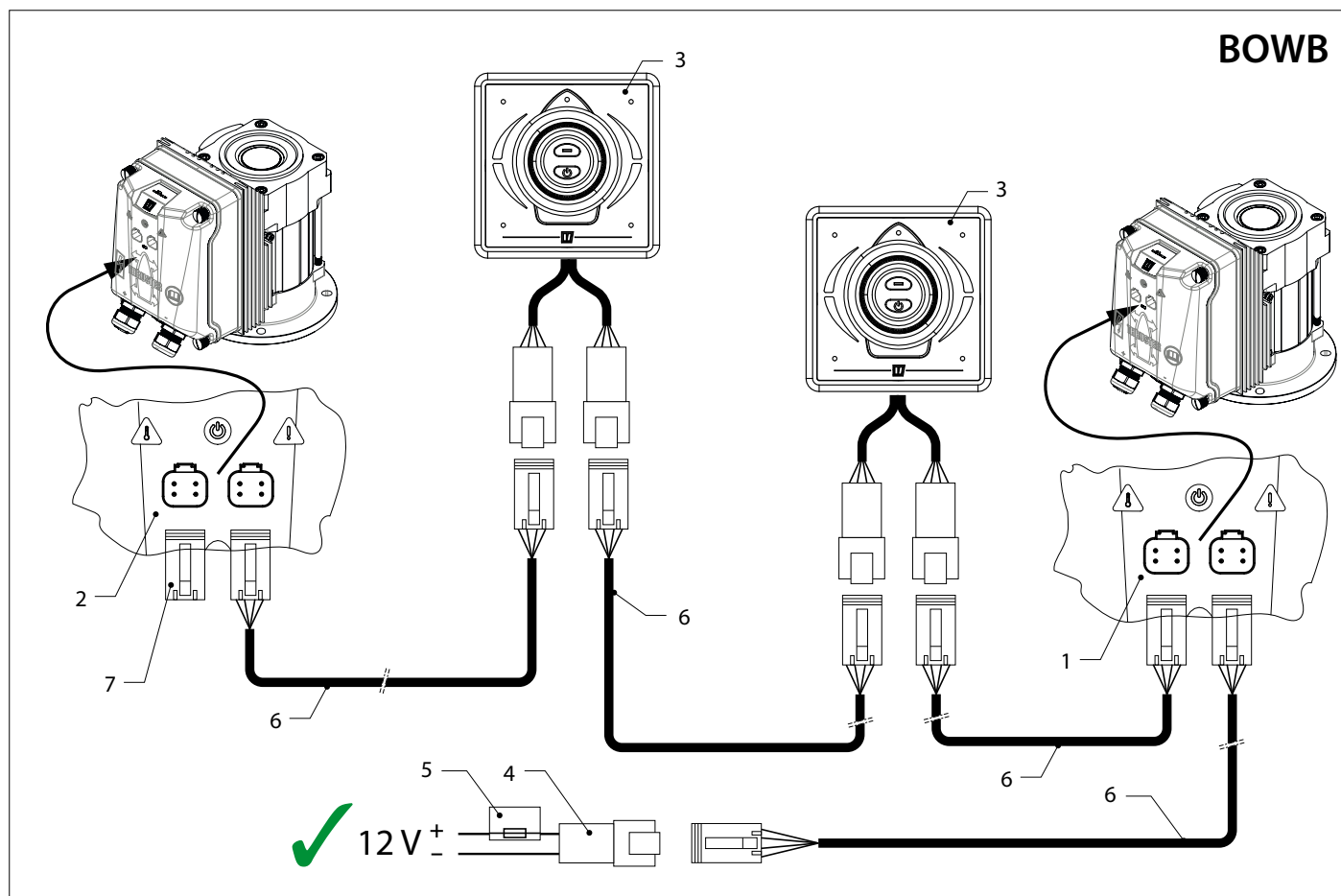

En bovpropel OG en hækepropel.

To (2) rorstationer. Diagrammet ovenfor kan udvides til maks. fire (4) rorstationer.

En bogpropeller OCH en akterpropeller.

Två (2) manöverstationer. Diagrammet ovan kan utökas med upp till fyra (4) manöverplatser.

Én baugpropell OG én hekkthruster.

To (2) rorkanaler. Skjemaet ovenfor kan utvides til opptil fire (4) rorkanaler.

Keulapotkuri JA peräpotkuri.

Kaksi (2) ruoriasemaa. Yllä oleva kaavio voidaan laajentaa enintään neljään (4) ruoriasemaan.

Jeden pędnik dziobowy ORAZ jeden pędnik rufowy, dwie sterówki. Schemat może zostać rozszerzony do maksymalnie czterech (4) sterówek.

1	Bovpropellens klemkasse	Kopplingsbox bogpropeller	Koblingsboks for baugpropell
2	Hækepropellens klemkasse	Kopplingsbox akterpropeller	Koblingsboks for hekkthruster
3	Betjeningspanel	Kontrollpanel	Kontrollpanel
4	CAN-busforsyning	CAN-bus tillførsel	CAN-bus tilførsel
5	Styrespændingssikring	Kontroll spänning säkring	Sikringskontroll for spenning
6	Tilslutningskabel	Anslutningskabel	Tilkoblingskabel
7	Impedansmodstand	Terminator	Terminator
1	Keulapotkurin liitäntärasia	Skrzynka przyłączeniowa pędnika dziobowego	
2	Peräpotkurin liitäntärasia	Skrzynka przyłączeniowa pędnik rufowy	
3	Keulapotkurin	Panel sterowania	
4	CAN-väylän syöttö	Zasilanie magistrali CAN	
5	Ohjauksen sulake	Bezpiecznik sterowania	
6	Kytkentäkaapeli	Kabel przyłączeniowy	
7	Terminaattori	Terminator	

