

Der speziell für die Bolzensicherungen SHB konstruierte Halter ABH 1 ermöglicht durch den isoliert stehenden Bolzen die Verwendung der platzsparenden Bolzensicherungen SHB (MRBF = Marine rated bolt fuses).

Zur Montage auf Batterieklemmen mit Schraubendurchmesser 10mm.

Passende Kabelschuhe mit Lochdurchmesser 8mm verwenden.

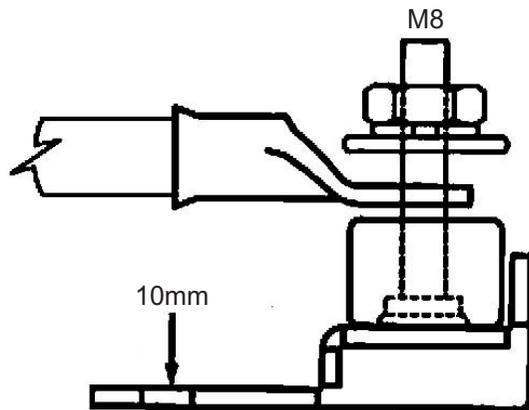

**Technische Daten:**

Maximale Betriebsspannung:	58V DC
Maximale Strombelastung:	300A
Maximales Drehmoment:	8,5 Nm
Gewindebolzen	M8
Geeignet für	Sicherung Type SHB (MRBF)
Verfügbare Sicherungswerte	30 - 300A

The terminal fuse block ABH 1 is especially designed for the bolt fuses SHB. The isolated bolt enables the use of MRBF - fuses (MRBF = Marine Rated Bolt Fuses), which are very space-saving. You can install it directly on a battery clamp with a screw diameter of 10mm.

For the connection of the wire please use a heavy duty lug with hole diameter 8mm.

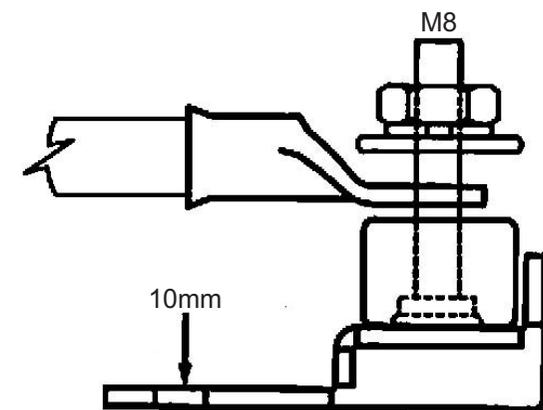

**Technical data:**

Max. operation voltage:	58V DC
Max. current:	300A
Max. torque:	8,5 Nm
Stud bolt:	M8
Designed for	fuse type SHB (MRBF)
Available fuse sizes:	30 - 300A