

Anbauanweisung für  
Navigations- / Positionslaternen

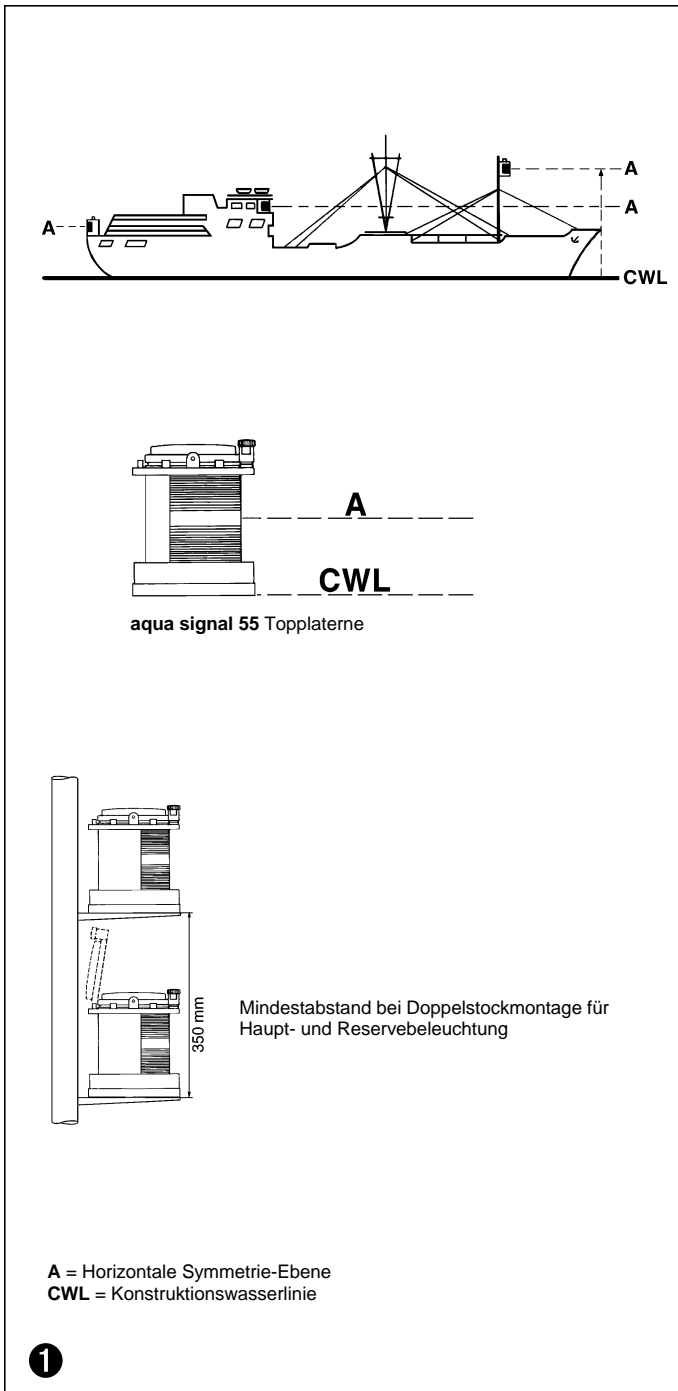

aqua signal 55





## Anbauanweisung

für Navigations- und Positionslaternen  
Typ AQUA SIGNAL 55

Diese Navigations- und Positionslaternen entsprechen den nationalen und internationalen Bestimmungen bezüglich der Mindesttragweiten, der Lichtverteilung und der Farbart für Wasserfahrzeuge > 20 - < 50 Meter Länge (Kollisionsverhütungsregeln).

Laternen, die zusätzlich zum DHI - bzw. BSH - Zeichen mit dem  $\text{¥ D}$  gekennzeichnet sind, dürfen auch auf Binnenschiffen verwendet werden.

Die Funktion der Laternen ist jedoch nur dann gesichert und den Regeln entsprechend, wenn bei der Anbringung und der Wartung einige wichtige Punkte beachtet werden. Es ist daher wichtig, die folgenden Seiten aufmerksam zu lesen.

### Vorschriften

Die Anbringung der nachstehend aufgeführten Laternen auf deutschen Schiffen ergibt sich aus den Kollisionsverhütungs-Regeln 1972, aus der Seeschiffahrtstraßen-Ordnung (SeeSchStrO), aus der Rheinschiffahrtspolizeiverordnung bzw. Binnenschiffahrtsstraßenordnung und aus den Bedingungen des Bundesamtes für Seeschiffahrt und Hydrographie (ehemals Deutsches Hydrographisches Institut) für die Anbringung von Laternen, Schallsignalanlagen und Manöversignalanlagen.

Für Fahrzeuge unter deutscher Flagge, die der Schiffssicherheitsverordnung (SchSV) unterliegen, muß die Anbringung der Laternen durch das Bundesamt für Seeschiffahrt und Hydrographie genehmigt werden. Dies gilt auch für Umbauten, soweit Laternen davon betroffen sind. Für alle Schiffe gelten die in der KVR, Anlage 1, - Anordnung und technische Einzelheiten der Lichter und Signalkörper - gemachten Angaben und die in dieser Anbauanweisung gemachten Maßangaben bezüglich der horizontalen und vertikalen Abstände der Laternen voneinander.

### Anbringung der Laternen allgemein\* ❶

Die Laternen müssen in und über der Kiellinie bzw. parallel dazu angebracht werden. Ihre horizontale Symmetrieebene (A) muß parallel zur Konstruktionswasserlinie (CWL) liegen. Ihr Licht darf nicht durch Teile des Fahrzeuges oder durch an Bord befindliche Gegenstände oder Personen verdeckt werden. Ihre Stellung zum Fahrzeug darf sich während des Betriebes nicht verändern.

**\*Abweichend von den Regeln der KVR braucht bei Binnenschiffen binnenwärts der Grenze der Seefahrt das vordere Topplicht nur mindestens 5 m über dem Schiffskörper, das hintere Topplicht nur mindestens 3 m über dem vorderen Topplicht gesetzt zu werden.**

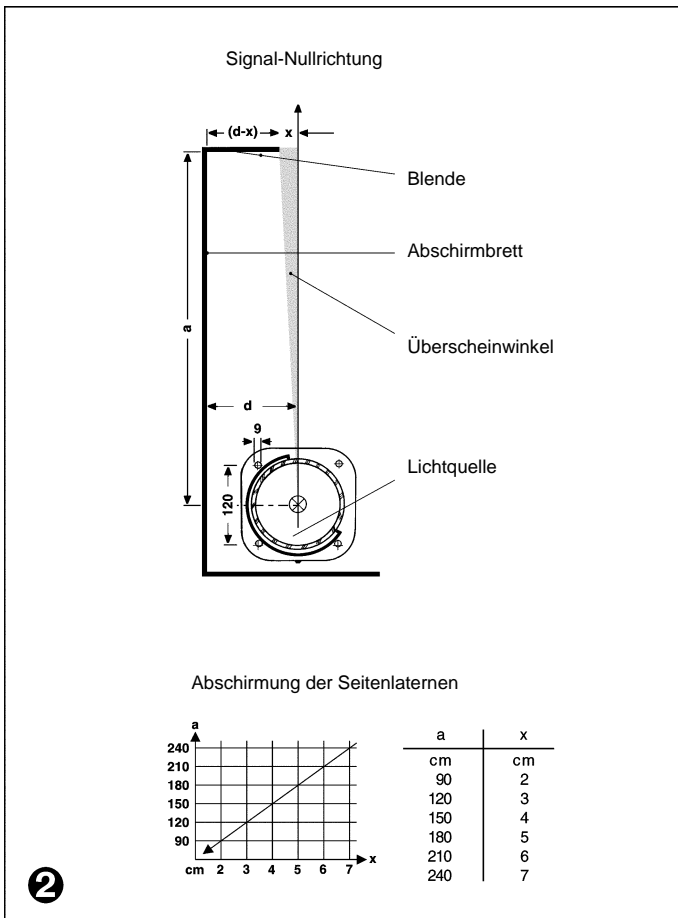

### Anbauanweisung

Die Navigations- und Positionslaternen (Teilkreis- und Vollkreislaternen) AQUA SIGNAL 55 sind entsprechend den IMO-Regeln 1972 von den jeweiligen zuständigen nationalen Behörden zugelassen. Die Zulassungs Nr. und Baumuster Nr. finden Sie auf dem Typenschild der Laterne. Alle Navigationslaternen müssen entsprechend den gültigen nationalen Vorschriften angebaut werden.

#### Seitenlaternen AQUA SIGNAL 55

Grün-HELL bzw. rot-HELL

Horizontaler Ausstrahlungswinkel 112°, Tragweite 2 sm. Bei der Montage muß die horizontale Symmetrieebene (A) der Laterne parallel zur CWL liegen ❶.

Die an der Laterne angebrachte „Signal-Nullrichtung“ ❷ muß parallel zur Kiellinie liegen und mit der an Bord angebrachten Markierung übereinstimmen. Die genauen Anbringungsmaße sind ❷ zu entnehmen. Besondere Aufmerksamkeit ist auf die Rechtvorausrichtung zu verwenden. Das Maß „X“ ❷ muß frei bleiben, da sonst die volle Lichtstärke in Vorausrichtung beeinträchtigt werden kann.

#### Topplaterne aqua signal 55

weiß-STARK

Horizontaler Ausstrahlungswinkel 225°, Tragweite 5 sm. Bei der Montage muß die horizontale Symmetrieebene (A) der Laterne parallel zur CWL liegen ❶.

Die an der Laterne angebrachte „Signal-Nullrichtung“ ❸ muß in und über der Kiellinie liegen und mit der an Bord angebrachten Markierung übereinstimmen. Für die genaue Anbringung ist ❸ zu beachten.

#### Hecklaterne AQUA SIGNAL 55

weiß-HELL bzw. gelb-HELL

Horizontaler Ausstrahlungswinkel 135°, Tragweite 2 sm. Bei der Montage muß die horizontale Symmetrieebene (A) der Laterne parallel zur CWL liegen ❶.

Die an der Laterne angebrachte „Signal-Nullrichtung“ ❹ muß in und über der Kiellinie liegen und mit der an Bord angebrachten Markierung übereinstimmen. Für die genaue Anbringung ist ❹ zu beachten.

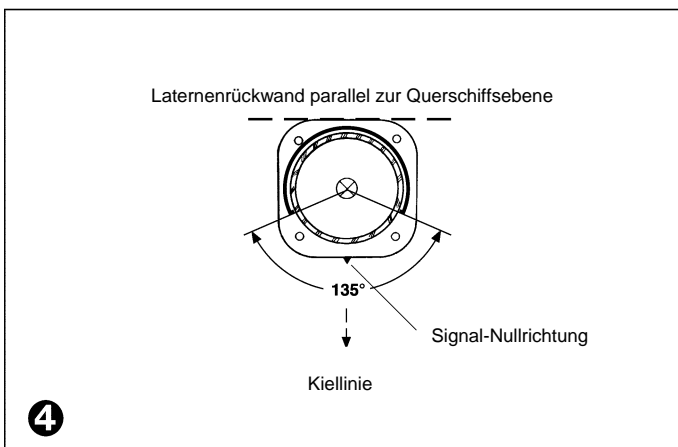
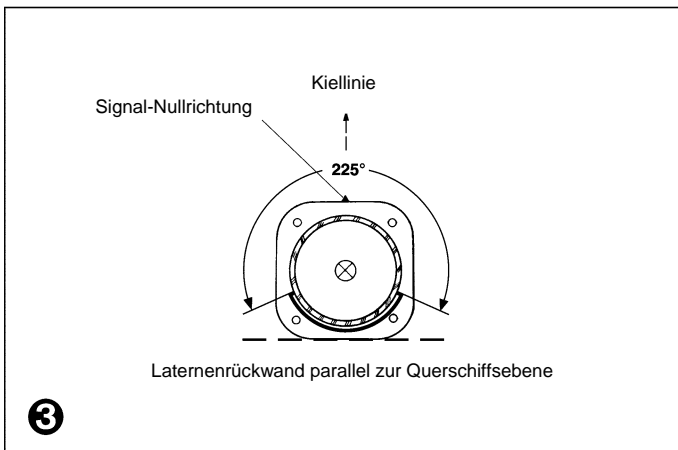

# aqua signal 55

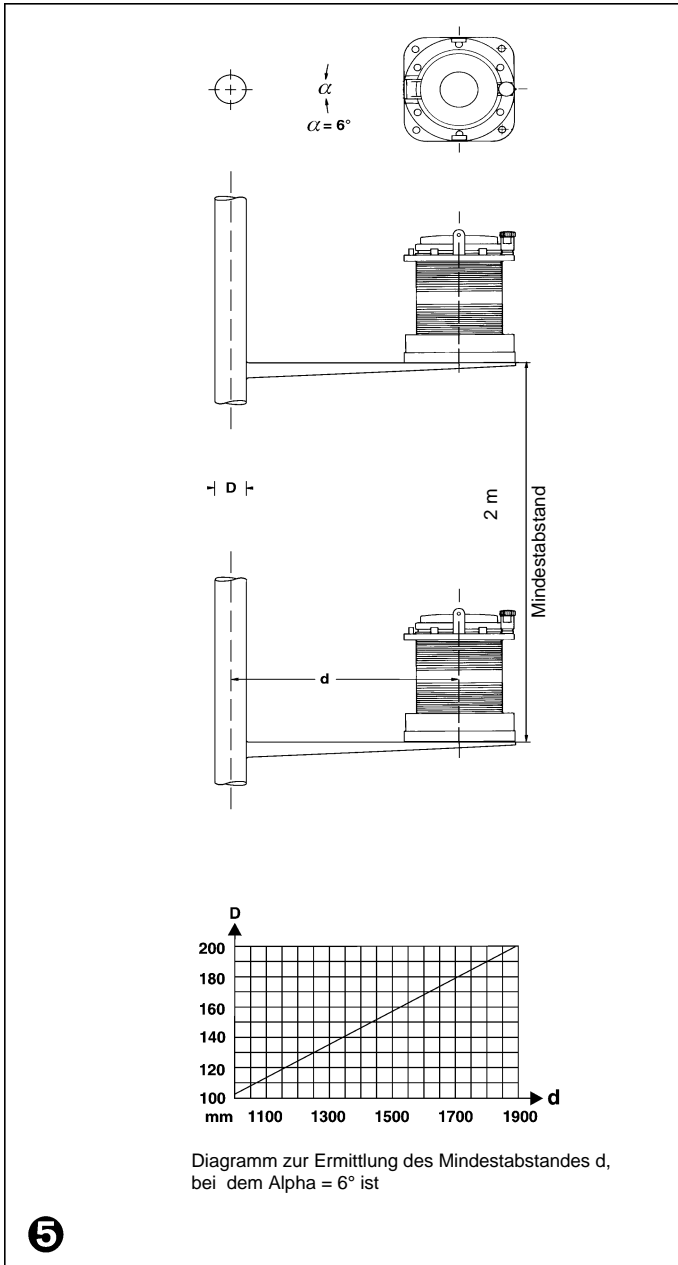

## Signallaterne AQUA SIGNAL 55

weiß-, rot-, grün-HELL

Horizontaler Ausstrahlungswinkel  $360^\circ$ , Tragweite 2 sm.

Signallaternen können fest angebracht oder ortsveränderlich

betrieben werden. Werden sie fest angebracht, so ist zu

beachten, daß ihre Ausstrahlungswinkel durch Teile des

Schiffes nicht mehr als unvermeidbar beeinträchtigt werden.

Hierbei sollte ein Bereich von  $6^\circ$  nicht überschritten werden ⑤.

Der Abstand „ $d$ “ von Mitte Laterne bis Mitte Mast ist dem

Diagramm ⑤ zu entnehmen. Werden zwei weiße Signallaternen

als Ankerlaterne geführt, so müssen diese so angebracht sein,

daß eine davon jeweils über den ganzen Horizont sichtbar ist.

Werden 2 oder 3 Signallaternen senkrecht übereinander geführt,

muß der Abstand untereinander mindestens 2 m betragen ⑤.

## aqua signal 55

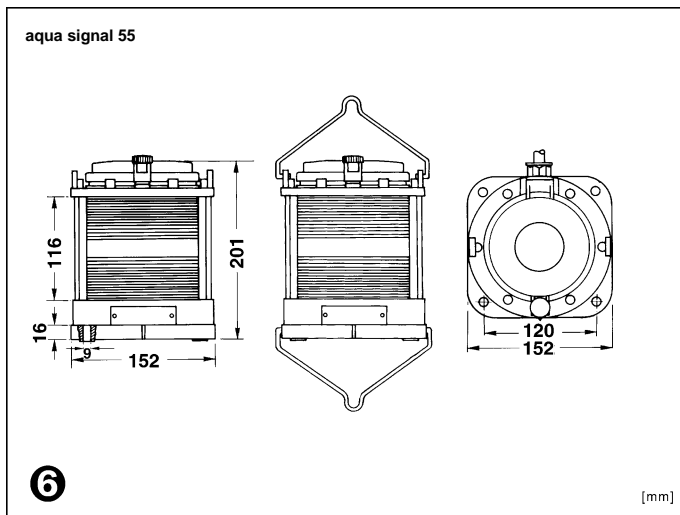

### Kabelanschluß

Die Teilkreis- und Vollkreislaternen AQUA SIGNAL 55 sind serienmäßig mit einem Anschlußkabel (Typ HO 7 RN-F), 1,5 m lang, versehen.

### AQUA SIGNAL 55:

Der Anschluß erfolgt von der Seite. Für einen Anschluß von unten wird die Kabelverschraubung Order-Nr. 83531001 geliefert. Eine eventuelle Kabelerneuerung ist entsprechend ⑥ vorzunehmen.

### Glühlampen und Glühlampenwechsel

#### AQUA SIGNAL 55:

Es stehen 2 verschiedene Glühlampen zur Verfügung, und zwar in 12 und 24 Volt.

In den Laternen dürfen nur die dafür vorgesehenen, zugelassenen Glühlampen verwendet werden. Dies sind AQUA SIGNAL – Spezialglühlampen mit folgender Bezeichnung:

25W ZP D1302/1304.

#### AQUA SIGNAL 55, für Schiffe unter amerikanischer Flagge

oder auf Schiffen der V.R. China: Hier stehen 3 verschiedene Glühlampen zur Verfügung, und zwar in 12, 24 und 120 Volt.

Alle Glühlampen für AQUA SIGNAL 55 haben einen Sockel BAY 15d, der das Einsetzen der Glühlampe in die richtige Position gewährleistet.

**Zum Wechseln der Glühlampe ist zunächst der Netzstecker zu ziehen.** Bei allen Laternen AQUA SIGNAL 55 kann die Glühlampe von oben gewechselt werden.

### Pflege und Wartung

Alle Teile der Laternen sind aus seewasserbeständigem Material hergestellt und bedürfen außer gelegentlicher Reinigung keiner besonderen Wartung.

Die Reinigung darf nur mit Wasser und einem weichen Lappen oder Schwamm erfolgen. Lösungsmittel oder andere abtragende Reinigungsmittel (Stahlwolle, Ata u. ä.) dürfen nicht verwendet werden.

### Wichtig!

Aus lichttechnischen Gründen sollte das Laternengehäuse farblich nicht verändert werden. Insbesondere dürfen die Optik und andere Teile keinen Farbauftrag erhalten.

### Montage Reihenfolge des Schraubensatzes ⑦

1. Niro-Schraube M 8 x 45
2. Niro-Scheibe Ø 8,5 mm
3. Kunststoffscheibe Ø 8,5 mm
4. Montageplatte min. 8 mm oder mit entsprechender Versteifung
5. federnde Zahnscheibe Ø 8,5 mm
6. Niro-Mutter M 8 max. zulässiges Drehmoment 50 Nm (= 5 Kpm)

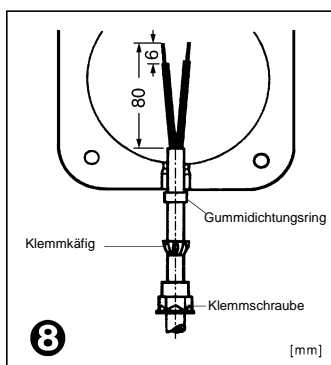
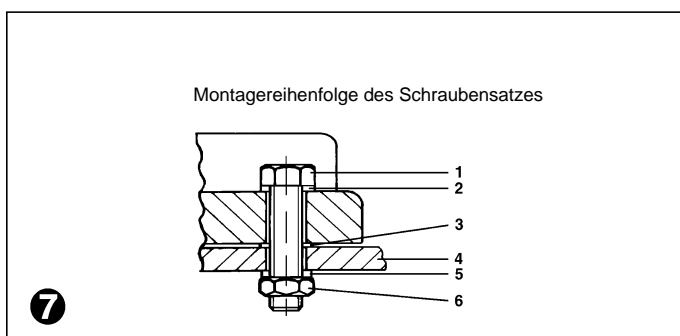

# Ersatzteile / \*Zubehör

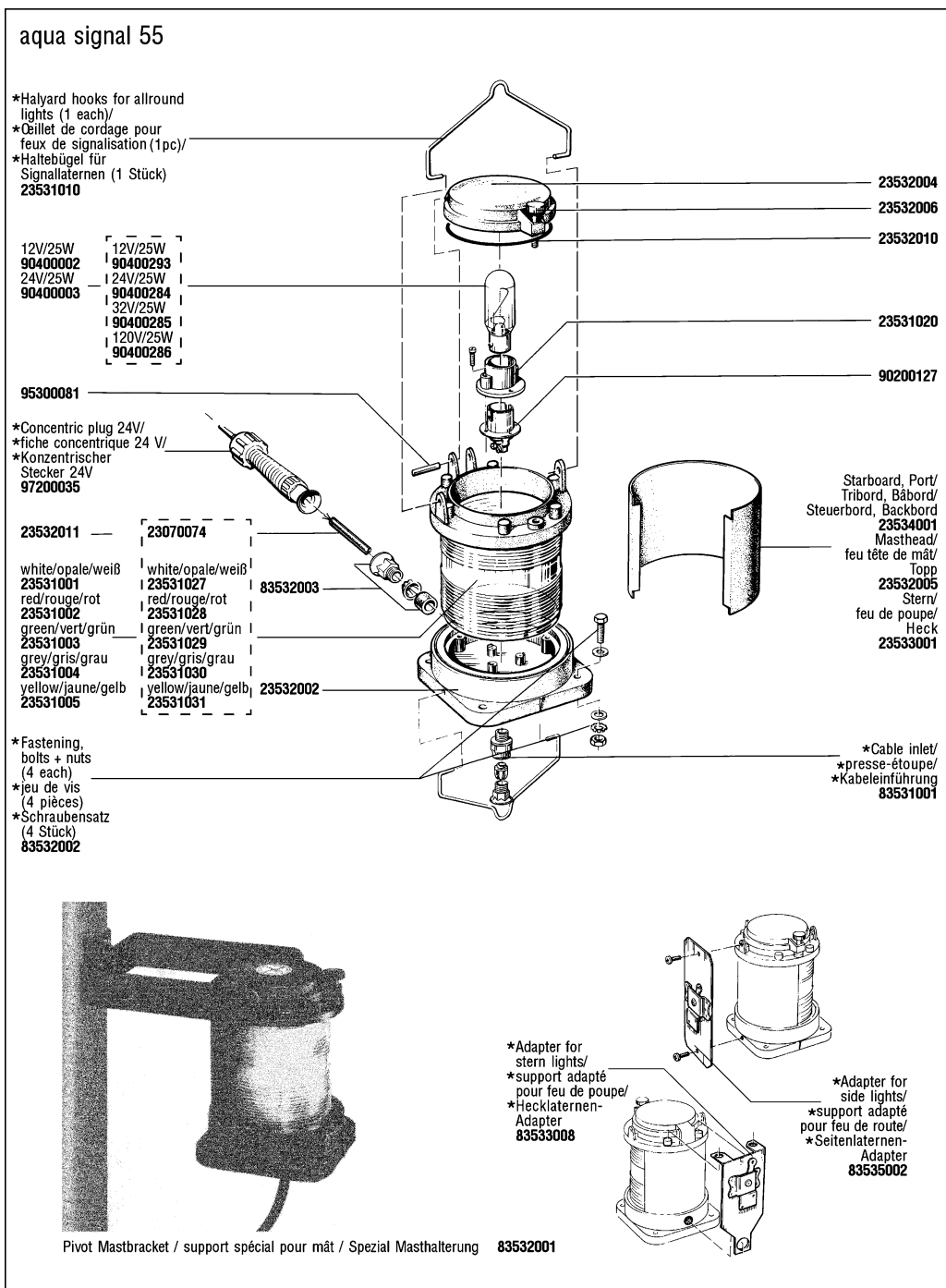

**Legend:**  
**Légende:**  
**Legende:**

only for USCG and CCS  
 uniquement USCG et CCS  
 nur für USCG und CCS

**\* Extras not included**  
**Accessoires non partie de livraison**  
**Zubehör gehört nicht zum Lieferumfang**

aqua signal behält sich vor, an den beschriebenen Produkten technische Änderungen und Designänderungen vorzunehmen.



### **ACHTUNG**

#### **Glühlampen für Navigationslaternen**

Die in Navigationslaternen verwendeten Glühlampen sind Teil der Zulassung.

Reserveglühlampen müssen ebenfalls zugelassen sein. Im Versicherungsfall riskieren Sie den Verlust Ihrer Versicherungsdeckung wenn sich herausstellt, daß Ihre Ausrüstung nicht den Vorschriften entsprach.

**Wir empfehlen im Interesse Ihrer Sicherheit nur zugelassenes Material zu verwenden.**

55\_13\_D

aqua signal Aktiengesellschaft  
P.O.Box 45 01 61  
D-28295 Bremen, Germany  
Phone: +49 421 48 93 - 0  
Fax: +49 421 48 93 210/ -310  
e-mail: [info@aquasignal.de](mailto:info@aquasignal.de)  
Internet: <http://www.aquasignal.de>

